



CPG 4000 INV



D

Originalgebrauchsanweisung – Stromerzeuger

GB

Operating Instructions – Electric generator

F

Mode d'emploi – Générateurs d'électricité

I

Istruzioni per l'uso – Generatori elettrici

E

Instrucciones para el manejo – Generadores de electricidad

PL

Instrukcja użytkowania – Prądnica

<p>(D) EG-Konformitätserklärung Wir, die Firma T.I.P. Technische Industrie Produkte GmbH, Siemensstr. 17, D-74915 Waibstadt, erklären unter alleiniger Verantwortung, dass die unten genannten Produkte die grundlegenden Anforderungen der nachfolgend aufgeführten EU-Richtlinien - und aller nachfolgenden Änderungen - erfüllen: 2006/42/EC, 2014/35/EU, 2014/30/EU, 2011/65/EU, 2000/14/EC</p>	<p>(GB) EC declaration of conformity We, T.I.P. Technische Industrie Produkte GmbH, Siemensstr. 17, D-74915 Waibstadt, declare in our sole responsibility that the products identified below comply with the basic requirements imposed by the EU directives specified below including all subsequent amendments: 2006/42/EC, 2014/35/EU, 2014/30/EU, 2011/65/EU, 2000/14/EC</p>
<p>(H) EU-Megfelelési nyilatkozat A T.I.P. Technische Industrie Produkte GmbH, saját felelősségére kijelenti, hogy az alább megjelölt termékek az alpvető biztonsági követelményeknek és az itt felsorolt EU-irányelveknek - és azok későbbi változatainak - megfelelnek: 2006/42/EC, 2014/35/EU, 2014/30/EU, 2011/65/EU, 2000/14/EC</p>	<p>(PL) Deklaracja zgodności WE My, firma T.I.P. Technische Industrie Produkte GmbH, Siemensstr. 17, D-74915 Waibstadt, oświadczamy niniejszym na wyłączną odpowiedzialność, że niżej wymienione produkty spełniają podstawowe wymagania opisanych poniżej dyrektyw UE - oraz wszystkich ich zmian: 2006/42/EC, 2014/35/EU, 2014/30/EU, 2011/65/EU, 2000/14/EC</p>
<p>(I) Dichiarazione di conformità CE La ditta T.I.P. GmbH Technische Industrie Produkte sita in Siemensstr. 17, D-74915 a Waibstadt, dichiara sotto la propria responsabilità, che i prodotti sotto indicati sono costruiti in conformità con le direttive EU in vigore e loro successive modifiche: 2006/42/EC, 2014/35/EU, 2014/30/EU, 2011/65/EU, 2000/14/EC</p>	<p>(RO) Declarație de conformitate CE Noi, societatea T.I.P. Technische Industrie Produkte GmbH, Siemensstr. 17, D-74915 Waibstadt, declarăm pe răspunderea proprie că produsele enumerate mai jos corespund exigențelor esențiale ale următoarelor directive CE și toate schimbărilor care urmează: 2006/42/EC, 2014/35/EU, 2014/30/EU, 2011/65/EU, 2000/14/EC</p>
<p>(HR) EU- izjava o skladnosti Mi, firma T.I.P. Technische Industrie Produkte GmbH, Siemensstr. 17, D-74915 Waibstadt, izjavljujemo pod vlastitom odgovornosti, da niže naznačeni proizvodi ispunjavaju u daljnjem naznačene EU smjernice - i sve slijedeće izmjene: 2006/42/EC, 2014/35/EU, 2014/30/EU, 2011/65/EU, 2000/14/EC</p>	<p>(SLO) ES-Izjava o skladnosti Mi, podjetje T.I.P. Technische Industrie Produkte GmbH, Siemensstr. 17, D-74915 Waibstadt, izjavljamo na lastno odgovornost, da spodaj navedeni izdelki izpolnjujejo osnovne zahteve naknadno uvedenih direktiv EU in vseh dodatnih sprememb: 2006/42/EC, 2014/35/EU, 2014/30/EU, 2011/65/EU, 2000/14/EC</p>
<p>(F) Déclaration de conformité Par la présente nous, l'entreprise T.I.P. Technische Industrie Produkte GmbH, Siemensstr. 17, D-74915 Waibstadt, nous déclarons comme seul et unique responsable que les produits énoncés ci-dessous répondent aux exigences fondamentales des directives européennes ci-présente - et à toutes les modifications suivantes: 2006/42/EC, 2014/35/EU, 2014/30/EU, 2011/65/EU, 2000/14/EC</p>	<p>(E) Declaración CE de conformidad La empresa T.I.P. Technische Industrie Produkte GmbH, Siemensstr. 17, D-74915 Waibstadt, declara bajo su propia res-ponsabilidad que los productos mencionados abajo cumplen los requisitos de las siguientes directivas de la CE y modificaciones sucesivas: 2006/42/EC, 2014/35/EU, 2014/30/EU, 2011/65/EU, 2000/14/EC</p>

Serien-Nr.: ab 20XXXG 0001 bis 20XXXG XXXX / Serial-No.: from 20XXXG 0001 up to 20XXXG XXXX

Genehmigungsnummer Motor / Type aproval number:: e9*2016/1628*2016/1628SRA1/P*1246*00 (V)

Art.:
Stromerzeuger /
Generator

CPG 4000 INV

applied standards/ angewendete Normen:

EN ISO 8528-13:2016
EN 55012:2007 + A1:2009
EN 61000-6-1:2007
EN IEC 63000:2018

Noise Emission / Geräusch Emission:

ISO 8528-10:1998 + EN ISO 3744:2010 / Notified Body / benannte Stelle **0359** /
Intertek Testing & Certification Ltd., Davy Avenue, Knowlhill, Milton Keynes, MK5 8NL, UK
L_{WA} Meas.:95 dB(A) / guar.: **96 dB(A)**

Konformitätsbewertung wurde gemäß Annex VI der Richtlinie 2000/14/EG durchgeführt
Conformity assessment was made according annex VI of directive 2000/14/EC

Dokumentationsbevollmächtigter:

Peter Haaß
T.I.P. Technische Industrie Produkte GmbH
Siemensstraße 17
D - 74915 Waibstadt
info@tip-pumpen.de

CrossTools und das Logo



sind Handelsmarken der
T.I.P. Technische Industrie Produkte GmbH



T.I.P. Technische Industrie Produkte GmbH
Siemensstraße 17
D-74915 Waibstadt

Telefon: + 49 (0) 7263 / 91 25 0
Telefax: + 49 (0) 7263 / 91 25 25
E-Mail: info@tip-pumpen.de



Waibstadt, 20.04.2021
T.I.P. Technische Industrie Produkte GmbH

Peter Haaß
- Leiter Produktmanagement -

Liebe Kundin, lieber Kunde,

Herzlichen Glückwunsch zum Kauf Ihres neuen Gerätes von CROSS TOOLS!
Damit Sie alle technischen Vorzüge nutzen können, lesen Sie bitte die Gebrauchsanweisung sorgfältig durch.

Wir wünschen Ihnen viel Freude mit Ihrem neuen Gerät.

WICHTIG

Beim Benutzen von Geräten müssen Sicherheitsvorkehrungen eingehalten werden, um Verletzungen und Schäden zu verhindern. Lesen Sie diese Bedienungsanleitung deshalb sorgfältig durch. Bewahren Sie diese gut auf, damit Ihnen die Informationen jederzeit zur Verfügung stehen.

Falls Sie das Gerät an andere Personen übergeben sollten, händigen Sie diese Bedienungsanleitung / Sicherheitshinweise bitte mit aus. T.I.P. Technische Industrie Produkte GmbH übernimmt keine Haftung für Unfälle oder Schäden, die durch Nichtbeachten dieser Anleitung und den darin enthaltenen Sicherheitshinweisen entstehen. Schäden in Folge einer Missachtung von Anweisungen und Vorschriften dieser Gebrauchsanweisung fallen nicht unter Garantieleistungen.

Inhaltsverzeichnis

1. Sicherheitshinweise.....	1
2. Gerätebeschreibung.....	6
3. Lieferumfang	6
4. Technische Daten	7
5. Inbetriebnahme	8
6. Wartung und Reinigung.....	12
7. Transport und Lagerung	14
8. Fehlersuche.....	15
9. Garantie.....	16
10. Bestellung von Ersatzteilen	17
11. Service	17

1. Sicherheitshinweise

Lesen Sie diese Gebrauchsanweisung bitte sorgfältig durch und machen sich mit den Bedienelementen und dem ordnungsgemäßen Gebrauch dieses Produktes vertraut.

Das Gerät darf nicht von Kindern benutzt werden.

Das Gerät kann von Personen mit reduzierten physischen, sensorischen oder mentalen Fähigkeiten oder Mangel an Erfahrung und/oder Wissen benutzt werden, wenn sie beaufsichtigt oder bezüglich des sicheren Gebrauchs des Gerätes unterwiesen wurden und die daraus resultierenden Gefahren verstanden haben.

Kinder dürfen nicht mit dem Gerät spielen. Das Gerät und seine Anschlussleitung sind von Kindern fernzuhalten.

Bewahren Sie alle Sicherheitshinweise und Anweisungen für die Zukunft auf.

Beachten Sie die Bedeutung der folgenden Piktogramme.



Seien Sie achtsam im Umgang mit Elektrogeräten.



Vorsicht Stromspannung



Lesen Sie unbedingt die Bedienungsanleitung vor Inbetriebnahme.



Tragen Sie einen Gehörschutz.



Betreiben Sie das Gerät nicht in der Nähe von offenem Feuer.



Schützen Sie das Gerät vor Regen und Feuchtigkeit.



Benutzen Sie das Gerät nicht in geschlossenen Räumen.



Nicht direkt an häusliches Stromnetz anschließen.



Generator muss bei Betrieb immer geerdet sein.



Ausreichend Abstand halten.







Abgase nicht einatmen



Vorsicht heiße Oberflächen

1.1. Warn- und Hinweisaufkleber

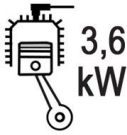
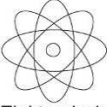
Abbildung	Erklärung
	VORSICHT! Verbrennungsgefahr durch heißen Auspuff.
	Garantierter Schalleistungspegel in dB(A).
	Die Wechselstromanschlüsse verfügen über eine Frequenz von 50 Hz.
	Treibstoffhahn-Position waagrecht: geschlossen (OFF). Treibstoffhahn-Position senkrecht: geöffnet (ON).

Abbildung	Erklärung
	<p>Kaltstartfunktion: Hebel ziehen Bei warmem Motor: Hebel drücken</p>
	<p>Hier befindet sich die Öleinfüllöffnung. Bis zum dargestellten Niveau auffüllen.</p>
<p style="text-align: center;">CPG 4000 INV</p>  <p>Art Nr.: 68041 Seriennr.: 2047XG/2020 Baujahr: 2020</p>	<p>Auf diesem Typenschild befinden sich Seriennummer, Artikelnummer und Bau- jahr. Bitte notieren Sie die Daten dieses Schildes, damit sie auch bei Verlust oder Beschädigung noch vorhanden sind. Sie benötigen diese Daten bei Er- satzteilbestellungen oder Nachfragen bezüglich Service-Informationen.</p>
	<p>Leistung Verbrennungsmotor: 3,6 kW</p>
 <p style="text-align: center;">Elektronisch</p>	<p>Das Gerät verfügt über eine elektroni- sche Steuerung.</p>
<p style="text-align: center;">P_{nenn} 3000 W</p>	<p>Dauerleistung des Stromerzeugers: 3,0 kW</p>
<p style="text-align: center;">I_{nenn} I_{nenn} 8,3 A 13 A</p>	<p>Nennstrom des Stromerzeugers: 13 A 230V/AC 8,3 A 12V/DC</p>
	<p>Das Gerät verfügt über Schuko- Steckdosen mit einer Spannung von 230 Volt und einer Frequenz von 50 Hz. Das Gerät verfügt über einen 12V- Polklemmenkabelanschluss</p>
<p style="text-align: center;">IP 23M</p>	<p>Schutzart des Gerätes: IP23M</p>
	<p>Schadhafte und/oder zu entsorgende elektrische oder elektronische Geräte müssen an den dafür vorgesehenen Re- cycling-Stellen abgegeben werden.</p>

1.2. Arbeitsplatzsicherheit

1. **Halten Sie Ihren Arbeitsbereich sauber und gut beleuchtet.** Unordnung oder unbeleuchtete Arbeitsbereiche können zu Unfällen führen.
2. Arbeiten Sie mit dem motorbetriebenen Gerät nicht in explosionsgefährdeter Umgebung, in der sich brennbare **Flüssigkeiten, Gase oder Stäube befinden.** Motorbetriebene Geräte erzeugen Funken, die den Staub oder die Dämpfe entzünden können.
3. **Halten Sie Kinder und andere Personen** während der Benutzung des Gerätes **fern.** Bei Ablenkung können Sie die Kontrolle über das Gerät verlieren.

1.3. Sicherheit von Personen

1. **Seien Sie aufmerksam, achten Sie darauf, was Sie tun, und gehen Sie mit Vernunft an die Arbeit mit einem motorbetriebenen Gerät. Benutzen Sie kein motorbetriebenes Gerät, wenn Sie müde sind oder unter dem Einfluss von Drogen, Alkohol oder Medikamenten stehen.** Ein Moment der Unachtsamkeit beim Gebrauch des motorbetriebenes Gerätes kann zu ernsthaften Verletzungen führen.
2. **Vermeiden Sie eine unbeabsichtigte Inbetriebnahme. Vergewissern Sie sich, dass das motorbetriebene Gerät ausgeschaltet ist, bevor Sie es aufnehmen oder tragen.**
3. **Entfernen Sie Einstellwerkzeuge oder Schraubenschlüssel, bevor Sie das motorbetriebene Gerät einschalten.** Ein Werkzeug oder Schlüssel, der sich in einem drehenden Geräteteil befindet, kann zu Verletzungen führen.
4. **Tragen Sie geeignete Kleidung.** Tragen Sie keine weite Kleidung oder Schmuck. Halten Sie Haare, Kleidung und Handschuhe fern von sich bewegenden Teilen. Lockere Kleidung, Schmuck oder lange Haare können von sich bewegenden Teilen erfasst werden.

1.4. Sicherheit bei der Nutzung von Verbrennungsmotoren

1. Betreiben Sie die Maschine **NIEMALS** in Innenräumen oder geschlossenen Bereichen, außer der Abtransport der Abgase ist gewährleistet. Das in den Motorabgasen enthaltene Kohlenmonoxid ist giftig und kann zur Bewusstlosigkeit und zum Tod führen.
2. Nicht in unmittelbarer Nähe der Maschine rauchen oder arbeiten.
3. Überprüfen Sie regelmäßig die Treibstoffleitungen und den Tank auf Undichtigkeit und Risse.
4. Tanken Sie nicht während die Maschine angeschaltet oder noch heiß ist.
5. Tanken Sie nicht in der Nähe von Funken, offenem Feuer oder einer rauchenden Person – **Explosionsgefahr.**
6. Betanken Sie nie einen Benzin- oder Dieselmotor in einem Raum ohne ausreichende Belüftung. Treibstoffdämpfe sind leicht entflammbar und giftig.
7. Überfüllen Sie nicht den Tank und vermeiden Sie es, Treibstoff während des Tankvorgangs zu verschütten. Verschütteter Treibstoff oder Treibstoff-Dämpfe können sich entzünden. Wenn Treibstoff verschüttet wurde, vergewissern Sie sich, dass alles trocken ist, bevor Sie den Motor starten.
8. Vergewissern Sie sich, dass der Tankdeckel nach dem Betanken korrekt und fest geschlossen wurde.
9. Benzin ist extrem brandgefährlich und unter bestimmten Umständen explosiv.
10. Bewahren Sie Benzin nur in dafür zugelassenen Behältern auf.
11. Einige Teile des Verbrennungsmotors werden sehr heiß und können Verbrennungen verursachen. Seien Sie stets vorsichtig und beachten Sie die Warnhinweise auf dem Gerät.

1.5. Wartungssicherheit

Regelmäßige Wartung und sorgsame Pflege reduzieren die Gefahr möglicher Betriebsstörungen und tragen dazu bei, die Lebensdauer Ihres Gerätes zu verlängern.

1. Stellen Sie sicher, dass Reparaturen an Motor und Maschine von befähigtem Personal ausgeführt werden.
2. Gehen Sie sicher, dass der Motorschalter auf „OFF“ steht und die Zündkerzenleitung getrennt ist, bevor die Schutzvorrichtungen abmontiert werden oder etwas verstellt wird.
3. Halten Sie die Maschine immer sauber und achten Sie darauf, dass die Aufkleber leserlich sind. Die Aufkleber enthalten wichtige Bedienungshinweise und warnen vor Gefahren. Ersetzen Sie fehlende und schwer lesbare Aufkleber.
4. Benutzen Sie kein Benzin oder entflammbare Lösungen zur Reinigung der Maschine. Die Dämpfe von Treibstoffen und Lösungen können explodieren.
5. Lagern Sie die Maschine immer ordnungsgemäß. Sie muss an einem sauberen, trockenen und für Kinder unzugänglichen Ort gelagert werden.
6. **Lebensgefahr!** Zur Vermeidung eines elektrischen Schlags ist das Gerät durch die Leistungsschalter gesichert, welche speziell für dieses Gerät ausgelegt sind. Beim Ersetzen dieser Schalter muss ein identischer Schalter benutzt werden, um einem elektrischen Schlag vorzubeugen.

1.6. Bestimmungsgemäße Verwendung des CPG 4000 INV

Der Generator ist für den Betrieb von herkömmlichen elektrischen Verbrauchern wie z.B. Lichterketten, elektrischen Handwerkzeugen (Bohrmaschinen, elektrischen Kettensägen, Kompressoren), aber auch für empfindliche Geräte wie z.B. Laptop, Handys bestimmt.

Für den Anschluss an stationären Anlagen wie Heizung, Hausversorgung, Klimaanlage oder für die Stromversorgung von Wohnmobilen, ist unbedingt vorher eine Elektrofachkraft zu Rate zu ziehen.

Der kritische Punkt eines induktiven Verbrauchers ist die Leistungsaufnahme beim Einschalten. Die Leistungsaufnahme kann bis zum 3-fachen der Nennleistung betragen, diese muss unbedingt berücksichtigt werden.

Für Schäden, die durch Nichtbeachten dieser Anweisungen entstehen, wird keine Haftung übernommen. Die Bedienungsanleitung muss vor der ersten Anwendung des Gerätes ganz durchgelesen werden. Falls über den Anschluss und die Bedienung des Gerätes Zweifel entstehen sollten, wenden Sie sich an T.I.P. Technische Industrie Produkte GmbH. Bitte beachten Sie, dass unsere Geräte bestimmungsgemäß nicht für den gewerblichen, handwerklichen oder industriellen Einsatz konstruiert wurden. Wir übernehmen keine Gewährleistung, wenn das Gerät in Gewerbe-, Handwerks- oder Industriebetrieben sowie bei gleichzusetzenden Tätigkeiten eingesetzt wird.

1.7. Restrisiken und Vorbeugung

Risiko	Beschreibung	Vorbeugung
Direkter elektrischer Kontakt	Direkter elektrischer Kontakt mit feuchten Händen kann zu Stromschlägen führen.	Vermeiden Sie Kontakt mit feuchten Händen und achten Sie auf entsprechende Erdung.
Verbrennungen	Das Berühren des Auspuffes kann zu Verbrennungen führen.	Geräte nach dem Betrieb erst abkühlen lassen.

Risiko	Beschreibung	Vorbeugung
Gehörschädigungen	Längerer Aufenthalt in unmittelbarer Nähe des laufenden Generators kann zu Gehörschädigungen führen.	Unbedingt immer einen Gehörschutz tragen.
Kontakt, Einatmung	Das Einatmen von Abgasen kann tödlich sein!	Niemals in geschlossenen Räumen betreiben.
Feuer oder Explosion	Der Treibstoff des Gerätes kann sich entzünden.	Niemals in feuergefährlicher Umgebung betreiben. Nicht bei laufendem Motor betanken. Nicht Rauchen.
Gefährdung der Umwelt	Der Auslauf von Öl und Treibstoff schadet der Umwelt.	Vermeiden Sie das Auslaufen dieser Stoffe und nutzen Sie im Wartungsfall Auffangbehälter.
Bruch beim Betrieb	Wenn das Gerät auf schrägem Untergrund betrieben wird ist die Schmierung nicht mehr gewährleistet und das Gerät kann beschädigt werden.	Grundsätzlich auf ebenem Untergrund betreiben.

2. Gerätebeschreibung

1. Transportgriff
2. Tankdeckel
3. Panel
4. Seilzugstarter
5. Choke Hebel
6. Start/Stop- Schalter
7. LED-Anzeige
8. Wechselstromanschlüsse
9. 12 V-Polklemmenkabelanschluss
10. ECON-Schalter
11. Sicherungsschalter
12. Erdungsanschluss
13. Luftfilter

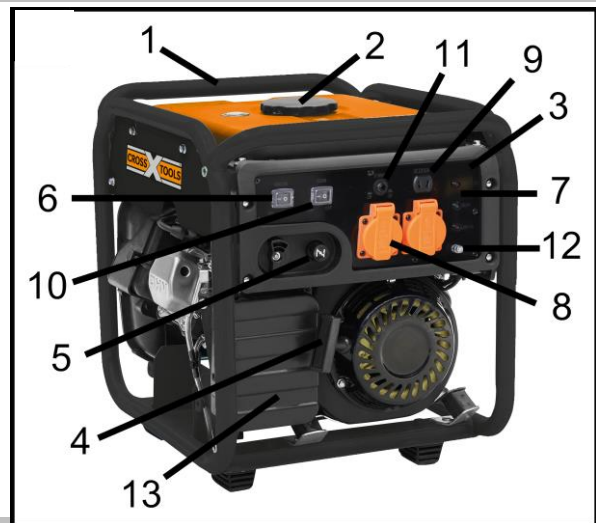

3. Lieferumfang

Die folgenden Teile sollten Sie in der Verpackung finden. Stellen Sie sicher, dass alle Teile vollständig sind.

- Generatoreinheit
- Betriebsanleitung
- 12 V-Polklemmenkabel
- Ölstutzen & Öleinfüllkanne
- Zündkerzenschlüssel, Schraubendreher

Je nach Anwendungszweck kann weiteres Zubehör erforderlich sein.

Hinweis: Bewahren Sie die Verpackung nach Möglichkeit bis zum Ablauf der Garantiezeit auf. Entsorgen Sie Verpackungsmaterialien umweltgerecht.

4. Technische Daten

Modell	CPG 4000 INV
Schutzklasse	IP23M
Dauerleistung P_{nenn}	3,0 kW
Maximalleistung P_{max}	3,5 kW
Nennspannung U_{nenn}	230 V-AC
Nennstrom (AC) I_{nenn}	13 A
Frequenz F_{nenn}	50 Hz
Nennspannung U_{nenn}	12 V-DC
Nennstrom (DC) I_{nenn}	8,3 A
Menge und Art der Steckdosen	1*12V / 2*230V
Antriebsmotor	XG-170F
Genehmigungsnummer Motor	e9*2016/1628*2016/1628SRA1/P*1246*00 (V)
Hubraum	207 cm ³
Max. Leistung	3,6 kW / 4,9 PS
Treibstoffart	Benzin, mind.90 Oktan (auch E10)
Leistungsfaktor	1 cos φ
Leistungsstufe	G1
Max. Umgebungstemperatur	40° C
Max. Aufstellhöhe	1000 üNN m
Zündkerze, Typ	F7RTC
Ölmenge	0,5 Liter
Empfohlene Ölspezifikation	SAE 15 W 40
Tankinhalt	8,5 Liter
Maßangaben des Gerätes: B x H x L	48 x 40 x 45 cm
Gewicht (netto)	ca. 30 kg
Artikel-Nummer	68041

Geräuschemissionsinformation

Gemäß EN 3744 ermittelte Messwerte:

Schalleistungspegel gemessen LWA: 95 dB(A),

Schalleistungspegel garantiert LWA: 96 dB(A)

Die angegebenen Werte stellen Emissionspegel dar und sind nicht zwangsläufig sichere Arbeitspegel.

Da es einen Zusammenhang zwischen Emissions- und Immissionspegeln gibt, kann dieser nicht zuverlässig zur Bestimmung evtl. erforderlicher, zusätzlicher Vorsichtsmaßnahmen herangezogen werden. Einflussfaktoren auf den aktuellen Immissionspegel der Arbeitskraft schließen die Eigenschaften des Arbeitsraumes, andere Geräuschquellen, etc., wie z.B. die Anzahl der Maschinen und anderer angrenzender Prozesse und die Zeitspanne, die ein Bediener dem Lärm ausgesetzt ist. Ebenfalls kann der zuverlässige Immissionspegel von Land zu Land abweichen. Dennoch wird diese Information dem Betreiber der Maschine die Möglichkeit bieten, eine bessere Abschätzung der Risiken und Gefährdungen durchzuführen.

5. Inbetriebnahme

Der CPG 4000 INV ist mit einer Ölmangelsicherung ausgestattet. Diese komfortable Technik bewirkt die automatische Abstellung des Motors, wenn das Motoröl den erforderlichen Mindeststand unterschreitet. Da der Stromerzeuger ohne Betriebsstoffe ausgeliefert wird, ist vor der ersten Inbetriebnahme unbedingt Motoröl einzufüllen. Der Motor lässt sich erst starten, wenn Öl in ausreichender Menge eingefüllt wurde. Beachten Sie beim Auffüllen von Betriebsstoffen alle in dieser Gebrauchsanweisung aufgeführten diesbezüglichen Hinweise und Spezifikationen.

5.1. Prüfungen vor Inbetriebnahme

Überprüfen Sie die Motorölmenge

Hinweis: Schalten Sie immer den Motor aus, ehe Sie den Generator überprüfen.

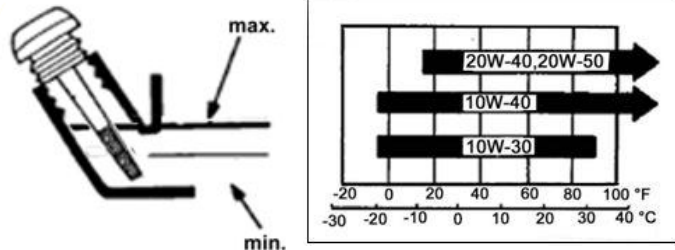

Verwenden Sie 4-Takt-Öl. Empfohlen wird die Verwendung von

SAE 15W-40 für allgemeine Anwendung in verschiedenen Temperaturbereichen. Die anderen in der Tabelle aufgeführten Viskositäten können verwendet werden, wenn die Durchschnittstemperatur im Anwendungsgebiet im aufgeführten Bereich liegt.

1. Öffnen Sie die Öleinfüllschraube (Nr. 15) und reinigen Sie den Messstab (Nr. 4) mit einem sauberen Tuch.
2. Stecken Sie den Messstab (Nr. 4) in den Öleinfüllstutzen (Nr. 5), ohne ihn zu drehen. Befindet sich der Ölstand unterhalb des unteren Endes des Messstabs (min.), füllen Sie Motoröl auf.
3. Fügen Sie Motoröl hinzu, bis die obere Markierung (max.) des Messstabs erreicht ist.
4. Setzen Sie den Messstab korrekt ein.

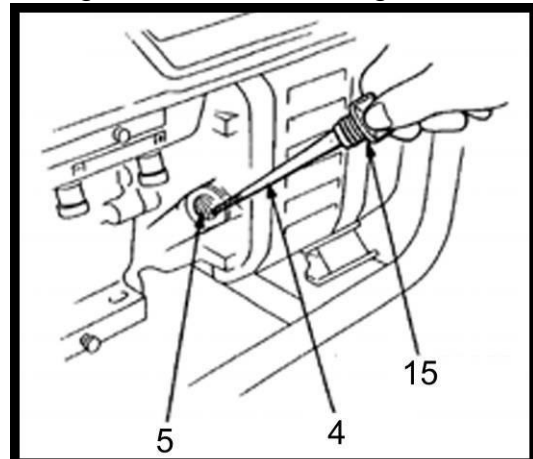

5.2. Überprüfen Sie die Treibstoffmenge

1. Überprüfen Sie die Treibstoffanzeige (Nr. 16) und füllen Sie den Treibstofftank auf, falls die Treibstoffmenge zu gering ist.
Verwenden Sie bleifreies Benzin mit mindestens 90 Oktan (auch E10 geeignet).
2. Entfernen Sie den Tankdeckel (Nr. 2).
3. Füllen Sie den Treibstoff max. bis zum Boden des Filtereinsatzes (Nr. 24) auf.
4. Schließen Sie den Tankdeckel (Nr. 2).

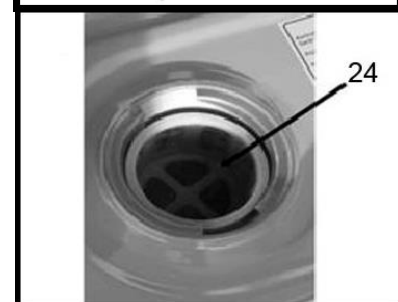
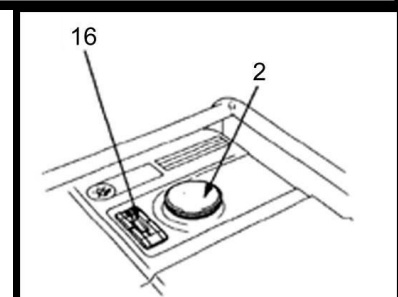

5.3. Starten des Motors

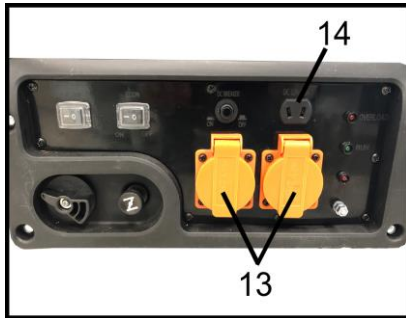

1. Trennen Sie jegliche Verbraucher vom Wechselstromanschluss (13), sowie bei dem 12 V-Anschluss (14) und schalten Sie den Start/Stoppschalter (11) ein.

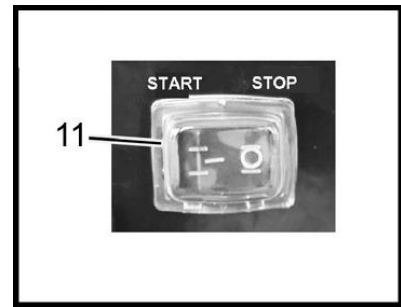

2. Stellen Sie den Treibstoffhahn (8) auf „ON“.



3. Stellen Sie den Choke-Hebel auf "Start".

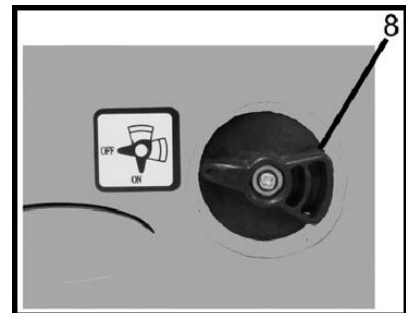

4. Stellen Sie den Start/Stoppschalter (11) auf „START“.

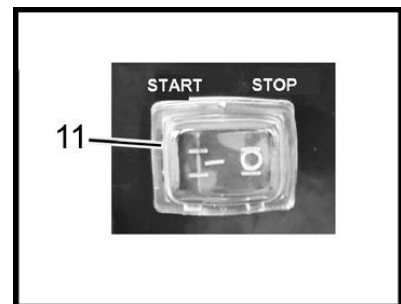

5. Ziehen Sie vorsichtig am Seilzugstarter, bis Sie einen leichten Widerstand spüren, und ziehen Sie dann stärker.



Achtung Verletzungsgefahr! Am Seilzugstarter kann unerwartet ein Rückschlag auftreten, der das Seil schlagartig blockiert.

6. Nach einer Warmlaufphase (1 - 2 min), stellen Sie den Choke-Hebel (5) zurück auf Position „Running“, jetzt können Sie auch die Verbraucher anschließen.

5.4. Kontrollleuchten

Die Overload-Kontrollleuchte schaltet sich automatisch ein und leuchtet rot, wenn der Generator überlastet ist. Hier muss der Generator abgeschaltet und der Motor neu gestartet werden.

Das grüne Licht – die Pilot-Kontrollleuchte (Betriebskontrollleuchte) – leuchtet immer, wenn das Gerät in Betrieb ist.

Das letzte rote Licht leuchtet auf, wenn der Ölstand des Generators zu niedrig ist (Ölmangelsicherung).

5.5. Abstellen des Motor

1. Trennen Sie alle angeschlossenen Verbraucher vom Stromerzeuger.
2. Stellen Sie den Start/Stoppschalter auf "STOP".
3. Stellen Sie den Treibstoffhahn auf „OFF“.

D



Hinweis: Müssen Sie den Motor aufgrund einer Notsituation umgehend ausschalten, stellen Sie den Start/Stop-Schalter auf "Stopp".

5.6. Betriebsmöglichkeiten des Generators 230V/AC

Bitte beachten Sie die folgenden Regeln, um den Generator in einwandfreiem Zustand zu erhalten:

1. Betreiben Sie das Gerät ausschließlich wie in dieser Anleitung beschrieben! Jede andere Anwendung stellt eine Fehlanwendung dar und kann gefährliche Situationen verursachen.

Stellen Sie sicher, dass der Generator geerdet ist, indem Sie einen Metallstab* in die Erde treiben und diesen mit einem Kabel* mit dem Erdungsanschluss verbinden.

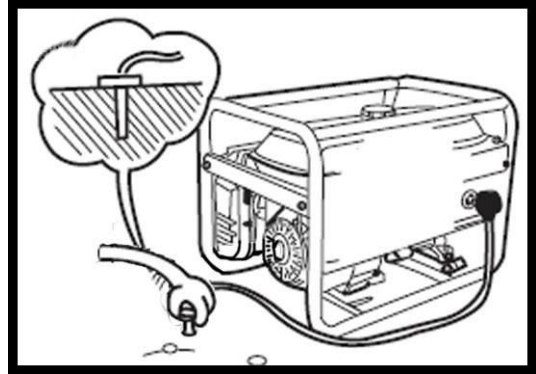

(* = nicht im Lieferumfang enthalten.)



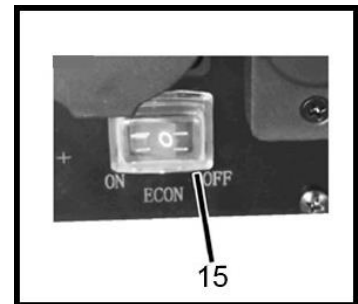

2. Beim Anschluss von mehreren Verbrauchern an den Generator schließen Sie bitte zunächst den Verbraucher mit der höchsten Leistungsaufnahme und nachfolgend die Verbraucher mit der jeweils niedrigeren Leistungsaufnahme an. Bei der Verwendung von Verlängerungskabeln oder mobilen Verteilernetzen darf bei einer Querschnittsfläche von 1,5 mm² eine maximale Länge von 60 m nicht überschritten werden. Bei einer Querschnittsfläche von 2,5 mm² darf eine Länge von 100 m nicht überschritten werden. Verwenden Sie nur flexible Hartgummi-Verlängerungskabel die der Bauartkurzbezeichnung H07RN-F entsprechen.
3. Der Stromerzeuger CPG 4000 INV ist mit einem ECON-Schalter (15) ausgestattet. Dieser bewirkt eine ökonomische Motorregelung, sodass sich die Motorleistung dem Verbraucher und seiner geforderten Stromstärke anpasst. Der ECON-Betrieb ermöglicht einen effizienten Benzinverbrauch.
4. Elektrische Geräte und motorbetriebene Apparate benötigen beim Start eine große Menge an Energie. Die folgende Tabelle bietet eine Übersicht über verschiedene Gerätebeispiele.

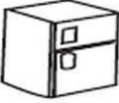

Achtung! Elektrische Geräte und Ausrüstungen, beispielsweise Verlängerungskabel, Steckdosen, angeschlossene Verbraucher, etc., dürfen nur benutzt werden, wenn diese nicht beschädigt sind.

Verhältnis Wirkleistung zu		Verbraucher	Leistungsaufnahme		
Anlaufleistung	Nennleistung		Anlaufleistung	Nennleistung	Wirkleistung
x1	x1	Glühlampe  TV 	100 W	100 W	100 W

x1	x1,5	Leuchtstoffröhre 	60 W	40 W	40 W
x3 – 5	x2	Kühlschrank  Ventilator 	900 – 1500 W	600 W	300 W

Nennleistung: Als Nennleistung wird die vom Hersteller angegebene Leistung eines elektrischen Verbrauchers bezeichnet, die diese aufnehmen können.

Wirkleistung: Wirkleistung bezeichnet die tatsächlich umgesetzte Energie pro Zeit eines elektrischen Verbrauchers während des Betriebes.

Anlaufleistung: Anlaufleistung bezeichnet die oftmals während der Einschalt- bzw. Startphase erhöhte Leistungsaufnahme eines elektrischen Verbrauchers.



Der Anschluss zur Einspeisung in bestehende Netze darf nur durch Fachpersonal und nach vorheriger Genehmigung durch das Energieversorgungsunternehmen erfolgen.

Der Ersatzstromerzeuger ist nur bei Ausfall der allgemeinen Stromversorgung zur Einspeisung in ein bestehendes Verteilungsnetz geeignet. Es sind Maßnahmen zu treffen, damit eine Zusammenschaltung bei Netzwiederkehr sicher verhindert wird.

Maßnahmen zum Schutz gegen gefährliche Körperströme

Bei Einspeisung in ein vorhandenes Verteilungsnetz müssen die Maßnahmen zum Schutz gegen gefährliche Körperströme den jeweiligen vorhandenen Schutzmaßnahmen des bestehenden Verteilernetzes angepasst werden.

5.7. Betriebsmöglichkeiten des Generators 12V/DC



Achtung! Bei der Nutzung der 12 V-Anschlüsse sollte der ECON Schalter auf OFF stehen um die volle Leistung im Gleichstrombetrieb abrufen zu können.

Der CPG 4000 INV ist mit einem 12 V Polklemmenkabelanschluss ausgestattet.

12 V-Ladebetrieb mit Polklemmenkabel



Beim Laden der Batterie entstehen Gase, sorgen Sie unbedingt für eine ausreichende Belüftung. Vermeiden Sie Feuer, Funken, offenes Licht und Rauchen während des Ladevorgangs. Explosionsgefahr!

Zum Laden einer Autobatterie (Mindestkapazität 18 Ah) schließen Sie das mitgelieferte 12 V- Polklemmenkabel zuerst an den Batteriepolen an (rote Klemme - Pluspol, schwarze Klemme – Minuspol) und erst dann an den 12 V-Polklemmenkabelanschluss des Generators.

Laden sie Batterien immer nur in ausgebautem Zustand, die Batteriepole dürfen nicht mit den Kabelklemmen eines Fahrzeugs verbunden sein.



Achtung! keinesfalls die Anschlussklemmen der Batterie vertauschen, dies kann zu Beschädigungen des Gerätes führen. Außerdem können durch einen solchen Kurzschluss hohe Ströme und Funken entstehen.

Nach erfolgreichem Aufladen klemmen Sie die Kabel bitte wieder in umgekehrter Reihenfolge ab. Während der Batterieladefunktion wird ein konstanter Ladestrom abgegeben, bitte überwachen Sie den Ladezustand Ihrer Batterie um ein Überladen der Batterie vorzubeugen.

Niemals versuchen ein Fahrzeug zu starten während das Ladekabel noch an den Generator angeschlossen ist. Dies führt zu Überlastung und Defekt des Gerätes.

Der Motor kann seine Nennleistung nur bis zu den in den technischen Daten genannten Normenbezugsbedingungen abgeben. Diese sind wie folgt festgelegt:

- Aufstellhöhe ca. 1000 m ü. NN
- Lufttemperatur ca. 40° C
- Rel. Luftfeuchte ca. 60 %

Bei einer Überschreitung dieser Werte ist für den Stromerzeuger eine Leistungsminde- rung notwendig, und zwar 1 % Leistungsreduzierung bei Aufstellhöhe von je 100 m über der oben angegebenen Aufstellhöhe.

6. Wartung und Reinigung



Hinweis: Stellen Sie sicher, dass der Start/Stop-Schalter (11) auf „OFF“ steht bevor Sie mit der Wartung beginnen.

6.1. Wartungsintervalle

Wartungsintervall Durchzuführen, je nachdem welches Kriterium eher eintritt. (Zeitraum oder Betriebsstunden)		Täglich	Nach dem ers- ten Mo- nat oder 20 h	Alle 3 Monate oder 50 h	Alle 6 Monate oder 100 h	Alle 12 Monate oder 300 h
Element						
Motoröl	Kontrolle (siehe 6.1.)	•				
	Wechsel (siehe 7.2.)		•		•	
Luftfilter	Kontrolle (siehe 7.3.)	•				
	Reinigung (siehe 7.3.)			•		
Wartung der Zündkerzen (siehe 7.4.)					•	
Reinigung des Treibstofffilters (siehe 7.5.)					•	
Anpassung des Ventilspiels *						•
Reinigung von Verbrennungskammer und Ventilen *						•
Kontrolle der Treibstoffleitung (Austausch falls notwendig) *						•
Auspuff *		Reinigung nach jeweils 100 Betriebsstunden				

* Lassen Sie diese Arbeiten durch autorisiertes Fachpersonal durchführen. Werte können je nach Einsatzbedingung und -Ort variieren.

6.2. Ölwechsel

Lassen Sie das Öl ab, solange der Motor noch warm ist, um ein schnelles und vollständiges Ablassen zu garantieren.

1. Entfernen Sie Ölablassschraube (Nr. 18) und den Öleinfülldeckel (Nr. 15) und lassen Sie das Öl ab. Ziehen Sie die Schraube (Nr. 18) wieder fest.
2. Füllen Sie das Motoröl mit der empfohlenen Qualität (siehe Abs. 5.1) auf und überprüfen Sie den Ölstand.

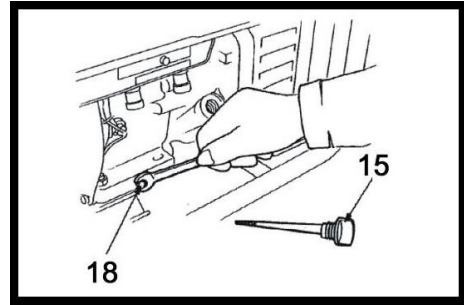

Öfüllmenge: 0,5 l (geringe Abweichung möglich)



Vorsicht: Wiederholter und andauernder Hautkontakt mit Altöl kann zu Hautkrebs führen. Obwohl das Risiko außer im Fall des täglichen Umgangs mit Altöl sehr gering ist, sollten Sie Ihre Hände nach dem Kontakt mit Altöl so schnell wie möglich gründlich mit Seife und Wasser waschen.

Anmerkung: Entsorgen Sie Altöl in einer umweltgerechten Art und Weise. Wir empfehlen, Altöl zur Wiederaufbereitung in einem geschlossenen Behälter bei den lokalen Entsorgungsunternehmen abzugeben. Sie finden diese z.B. unter http://www.wer-entsorgt-was.de/entsorger_suche.html. Entsorgen Sie Altöl nicht im Abfall oder durch Ausgießen.

6.3. Wartung des Luftfilters

Ein verschmutzter Luftfilter schränkt die Luftzufuhr zum Vergaser ein. Warten Sie den Luftfilter regelmäßig, um eine Fehlfunktion des Vergasers zu vermeiden. Wenn Sie den Generator in sehr staubigen Bereichen einsetzen, müssen Sie den Luftfilter öfter reinigen. Eine Sichtprüfung auf Verschmutzung und Beschädigungen sollte vor jedem Einsatz erfolgen.



Warnung! Verwenden Sie niemals Benzin oder Lösungsmittel mit niedrigem Flammpunkt zur Reinigung des Luftfilters. Es könnte zu Bränden oder Explosionen kommen. Beachten Sie die Angaben und Sicherheitshinweise auf der Verpackung des Lösungsmittels.

Vorsicht: Betreiben Sie den Generator niemals ohne Luftfilter. Dies führt zu einer schnellen Abnutzung des Motors.

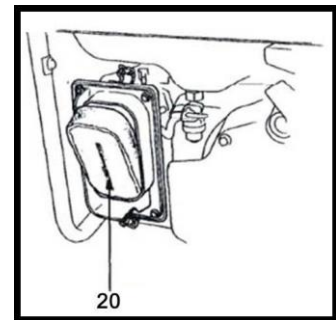

1. Lösen Sie die Schrauben des Luftfilters (Nr. 20), entfernen Sie die Luftfilterabdeckung und entnehmen Sie den Luftfilter.
2. Waschen Sie den Luftfilter in nicht-entflammarem Lösungsmittel und trocknen Sie ihn sorgfältig.
Setzen Sie den Luftfilter und die Luftfilterabdeckung wieder ein.

6.4. Wartung der Zündkerzen

Empfohlene Zündkerzen:
F7RTC

Um den einwandfreien Betrieb des Motors zu garantieren, müssen die Zündkerzen mit korrektem Elektrodenabstand und frei von Rückständen eingesetzt werden.

1. Entfernen Sie die Zündkerzenkappe.
2. Entfernen Sie jeglichen Schmutz vom Zündkerzensockel.
3. Entfernen Sie die Zündkerze mit Hilfe des im Lieferumfang vorhandenen Kerzenschlüssels.
4. Führen Sie eine Sichtprüfung der Zündkerze durch. Entsorgen Sie die Zündkerze, falls der Isolator rissig oder angeschlagen ist. Wenn Sie die Zündkerze wiederverwenden möchten, reinigen Sie sie mit einer Drahtbürste.
5. Überprüfen Sie den Elektrodenabstand mit einer Fühlerlehre (nicht im Lieferumfang enthalten). Der Abstand sollte 0,7 - 0,8 mm betragen. Falls nötig, korrigieren Sie den Abstand durch Biegen der Masseelektrode.
6. Drehen Sie die Zündkerze von Hand ein, um Beschädigungen der Gewinde zu vermeiden.
7. Nach dem manuellen Einschrauben einer neuen Zündkerze sollte diese um weitere 180° mit dem beiliegenden Zündkerzenschlüssel festgezogen werden, damit der korrekte Sitz der Zündkerze gewährleistet ist.
8. **Wird eine bereits benutzte Zündkerze weiter verwendet, ist nach dem Einsetzen nur eine zusätzliche Drehung von 45° bis 90° notwendig.**

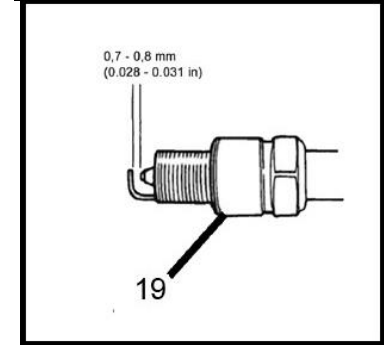
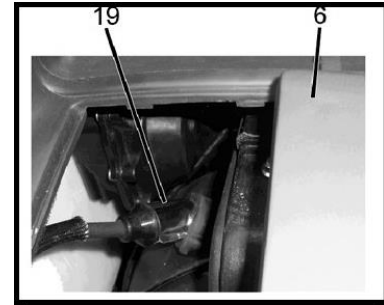

Vorsicht: Die Zündkerze muss fest sitzen. Eine nicht fest sitzende Zündkerze kann sehr heiß werden und den Generator möglicherweise beschädigen. Verwenden Sie ausschließlich die empfohlenen Zündkerzen.

7. Transport und Lagerung



Warnung! Während des Transports des Generators stellen Sie den Start/Stop-Schalter (11) auf "STOP" und halten Sie den Generator waagrecht, um ein Austreten des Treibstoffs zu vermeiden.

Verdampfter oder ausgetretener Treibstoff kann sich entzünden.

Der Kippwinkel des Gerätes sollte keinesfalls 15° übersteigen!

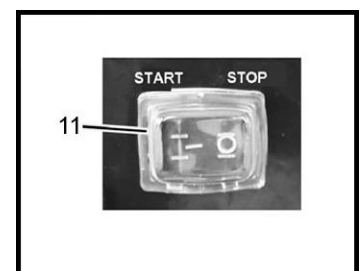

Vorbereitung zur längerfristigen Außerbetriebsetzung / Lagerung des Geräts:

1. Stellen Sie sicher, dass der Lagerbereich frei von übermäßiger Feuchtigkeit und Staub ist.
2. Lassen Sie den Treibstoff ab:
 - Drehen Sie den Treibstoffhahn auf "OFF". Ziehen Sie den Kraftstoffschlauch vom Treibstoffhahn ab. Stellen Sie den Treibstoffhahn auf "ON" und füllen Sie den Treibstoff mithilfe eines Trichters in einen geeigneten Behälter. Nachdem Sie den Treibstofftank so komplett entleert haben schieben Sie den Kraftstoffschlauch wieder auf den Auslass des Treibstoffhahns.

- Lösen Sie die Ablassschraube (26) des Vergasers und entleeren Sie den Rest-Treibstoff aus dem Vergaser in einen geeigneten Behälter.

Falls der Treibstoff aufgrund von Verschmutzung nicht mehr verwendet werden kann, entsorgen Sie diesen umweltgerecht.

3. Ziehen Sie vorsichtig am Seilzugstarter, bis Sie einen Widerstand spüren. An diesem Punkt werden der Kolben im Rahmen des Kompressionshubs angehoben und die Ein- und Auslassventile geschlossen. Eine Lagerung des Motors in dieser Position verhindert Korrosion im Geräteinneren.

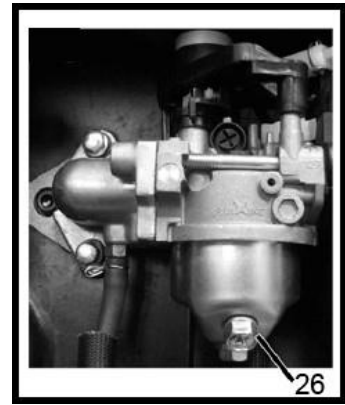

8. Fehlersuche

Motor startet nicht:

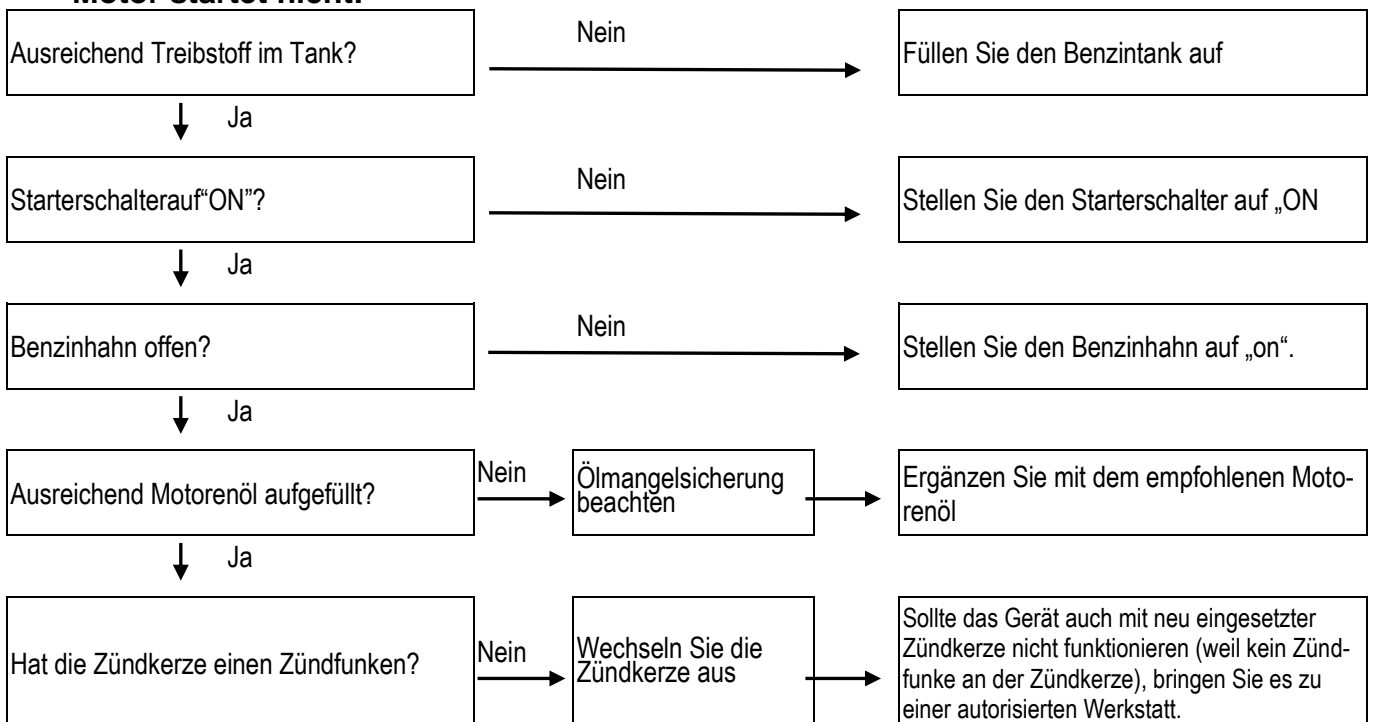

! Warnung!

Stellen Sie sicher, dass im Bereich der Zündkerze kein ausgetretener Treibstoff vorhanden ist. Ausgetretener Treibstoff kann sich entzünden. Verwenden Sie zum Positionieren der Zündkerze eine isolierte Zange oder zumindest Handschuhe um sich vor einem elektrischen Schlag zu schützen

↓ Ja

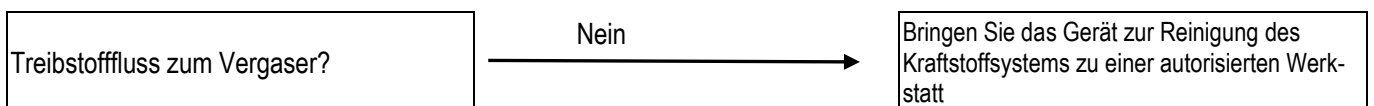

Startet der Motor immer noch nicht bringen Sie den Generator zu einer autorisierten Werkstatt

! Prüfung der Zündkerze

1. Entfernen Sie die Zündkerzenkappe und reinigen Sie die Zündkerze von Schmutz.
2. Entfernen Sie die Zündkerze und setzen Sie die Zündkerzenkappe auf die Zündkerze.
3. Setzen Sie die Masseelektrode auf den Zylinderkopf auf.
4. Ziehen Sie den Seilzugstarter. Zwischen den Elektroden sollten Funken springen.

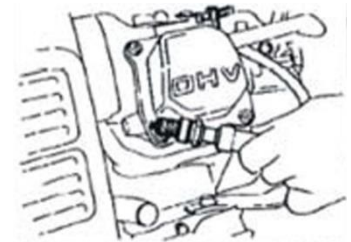

Prüfung des Treibstoffflusses

1. Stellen Sie den Benzinahn auf „geschlossen“ und lösen Sie die Ablassschraube an der Vergaserglocke, (vorher geeignetes Gefäß unterstellen).
2. Sobald der Benzinahn auf „offen“ gestellt wird sollte Treibstoff fließen.

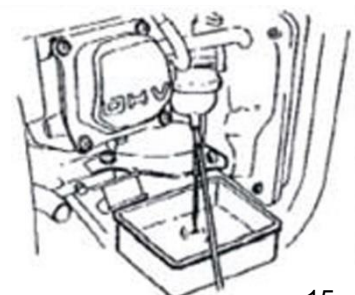

9. Garantie

T.I.P. garantiert dem privaten Endkunden (im Folgenden „Kunde“), nicht hingegen dem gewerblichen Nutzer, nach Maßgabe der nachfolgenden Bestimmungen, dass das vom Kunden innerhalb der Bundesrepublik Deutschland gekaufte Gerät innerhalb eines Zeitraums von 2 Jahren frei von Material- oder Verarbeitungsfehlern sein wird. Die vertraglichen oder gesetzlichen Rechte des Kunden gegenüber dem jeweiligen Verkäufer werden durch diese Garantie nicht berührt. Insbesondere werden die gesetzlichen Mängelrechte durch die Garantie nicht eingeschränkt.

Die Garantiezeit beginnt mit dem Tag des Kaufs des Gerätes durch den Kunden, zu nachfolgenden Bedingungen:

I. Innerhalb der Garantiezeit werden alle Mängel, die auf Material- oder Verarbeitungsfehler zurückzuführen sind, kostenlos beseitigt. Reklamationen sind unmittelbar nach Feststellung schriftlich zu melden.

II. Ansprüche aus dieser Garantie bestehen nur, wenn das Produkt keine Schäden oder Verschleißerscheinungen aufweist, die durch eine von der normalen Bestimmung oder Vorgaben der Gebrauchsanweisung von T.I.P. abweichende Benutzung verursacht worden sind.

Keine Garantie besteht insbesondere:

- Bei unsachgemäßer Behandlung und bei eigenen Veränderungen am Gerät
- Bei mechanischer Beschädigung des Gerätes von außen und Transportschäden
- Bei üblicher Abnutzung von Verschleißteilen wie z.B. Zündkerzen und Filterelemente
- Bei Schäden, die auf höhere Gewalt, Wasser, Blitzschlag, Überspannung zurückzuführen sind
- Bei Missachtung der Gebrauchsanweisung und Bedienungsfehlern
- Wenn das Gerät keinen technischen Defekt aufweist

III. Die vom Kunden geltend gemachten Fehler wird T.I.P. nach eigenem Ermessen auf seine Kosten durch Reparatur oder Lieferung neuer oder generalüberholter Teile beheben bzw. das Gerät austauschen. Ausgetauschte Teile gehen in das Eigentum von T.I.P. über. Nach Ablauf der Garantie anfallende Reparaturen sind kostenpflichtig.

IV. Weitergehende Ansprüche oder eine weitergehende Haftung bestehen auf Grund der Garantie nicht, es sei denn zwingende gesetzliche Haftungsvorschriften kommen zur Anwendung, wie zum Beispiel das Produkthaftungsgesetz, in Fällen des Vorsatzes und der groben Fahrlässigkeit sowie wegen Verletzung des Lebens, des Körpers oder der Gesundheit durch T.I.P..

Von T.I.P. erbrachte Garantieleistungen verlängern die Garantiefrist nicht, auch hinsichtlich eventuell ausgetauschter Komponenten. Die Garantieverpflichtung erlischt im Falle des Weiterverkaufs durch den Kunden.

V. Der Garantieanspruch ist vom Kunden durch Vorlage der Kaufquittung nachzuweisen, welche dem Gerät bei Rücksendung beizulegen ist. Ohne gültige Kaufquittung ist eine kostenfreie Reklamationsbearbeitung im Zuge dieser Herstellergarantie nicht möglich.

VI. Besondere Hinweise zur Geltendmachung der Garantie:

1. Sollte Ihr Gerät nicht mehr richtig funktionieren, überprüfen Sie bitte zunächst, ob ein Bedienungsfehler oder eine Ursache vorliegt, die nicht auf einen Defekt des Gerätes zurückzuführen ist.
2. Falls Sie Ihr defektes Gerät zur Reparatur bringen oder einsenden, fügen Sie bitte auf jeden Fall folgende Unterlagen bei:

- Kaufquittung.
 - Beschreibung des aufgetretenen Defekts (eine möglichst genaue Beschreibung erleichtert eine zügige Reparatur).
3. Bevor Sie Ihr defektes Gerät zur Reparatur bringen oder einsenden, entfernen Sie bitte alle hinzugefügten Anbauteile, die nicht dem Originalzustand des Gerätes entsprechen. Sollten bei der Rückgabe des Gerätes solche Anbauteile fehlen, übernehmen wir dafür keine Haftung.
 4. Das beim Garantiegeber T.I.P. einzusendende Paket ist durch den Kunden ordnungsgemäß zu frankieren.
 5. Die Einsendung des Geräts zur Reparatur und die Geltendmachung der Rechte aus dieser Garantie erfolgen beim Garantiegeber T.I.P.. Name und Anschrift des Garantiegebers T.I.P. befinden sich unter „11.Service“ der vorliegenden Gebrauchsanweisung.

10. Bestellung von Ersatzteilen

Die Bestellung der Ersatzteile kann per e-Mail oder Fax erfolgen. Nutzen Sie hierfür die E-Mail-Adresse service@crosstools.de bzw. die Faxnummer 07263 / 91 25 85.

11. Service

Bei Garantieanspruch oder Störungen wenden Sie sich bitte an ihre Verkaufsstelle oder an:

T.I.P. Technische Industrie Produkte GmbH
Reparaturservice und Ersatzteilversand
Siemensstraße 17
D-74915 Waibstadt

Tel.: + 49 (0) 7263 / 9125 0
Fax: + 49 (0) 7263 / 9125 25

E-Mail: service@tip-pumpen.de

Sollten Sie noch Fragen zum Aufbau / zur Installation Ihres Gerätes haben:

Wir sind für Sie da!

Technischer Service Mo. – Fr. 15.00 – 17.00 Uhr Tel.: 07263 / 91 25 93

Eine aktuelle Bedienungsanleitung als PDF-Datei kann bei Bedarf per E-Mail unter: service@crosstools.de angefordert werden.

In Österreich wenden Sie sich bitte direkt an Ihre Verkaufsstelle oder an:

POSPISCHIL TOOLS GmbH
Reparaturservice und Ersatzteilversand
Lützowgasse 12-14
A-1140 Wien

Tel.: +43 (0)1-911-63-00 DW 30
Fax: +43 (0)1-911-63-00 DW 29
Web: www.pospischil.at
E-Mail: rep@pospischil.at

Entsorgung und Wiederverwertung der Verpackung

Das Gerät befindet sich in einer Verpackung um Transportschäden zu verhindern. Diese Verpackung ist Rohstoff und ist somit wieder verwendbar oder kann dem Rohstoffkreislauf zurückgeführt werden.

Hinweis: Bewahren Sie die Verpackung nach Möglichkeit bis zum Ablauf der Garantiezeit auf.



Nur für EU-Länder

Werfen Sie Elektrogeräte nicht in den Hausmüll!

Gemäß Europäischer Richtlinie 2012/19/EU über Elektro- und Elektronik-Altgeräte und Umsetzung in nationales Recht müssen verbrauchte Elektrogeräte getrennt gesammelt und einer umweltgerechten Wiederverwertung zugeführt werden. Bei Fragen wenden Sie sich bitte an ihr örtliches Entsorgungsunternehmen.

Dear customer,

Congratulation for buying your new device from Cross Tools!

Please read through these operating instructions carefully to make sure that you can fully benefit from all features.

We hope you will enjoy your new device!



Please read through these operating instructions carefully and make yourself conversant with the control elements and the proper use of this product. We shall not be liable in the case of damage caused as a result of the nonobservance of instructions and provisions of the present operating instructions. Any damage caused as a result of the nonobservance of the instructions and regulations contained in the present operating instructions shall not be covered by the warranty terms. Please keep these operating instructions in a safe place and hand them on together with the device should you ever dispose of it.

List of Contents

1. Safety information	1
2. Scope of delivery	5
3. Device description	6
4. Technical Data	6
5. Putting into operation.....	7
6. Maintenance and cleaning.....	11
7. Transport and storage	14
8. Troubleshooting.....	15
9. Warranty.....	15
10. How to order spare parts	17
11. Service	17

1. Safety information

The device must not be used by children.

The device may be used by persons with reduced physical, sensory or mental capabilities or lack of experience and / or knowledge if they have been supervised or instructed in the safe use of the equipment and have understood the resulting hazards. Children are not allowed to play with the device.

Keep the appliance and its cord out of reach of children.

Persons not conversant with the contents of these operating instructions must not use this device.

Store all the safety information and instructions for future use.

Note the meaning of the following pictograms.



Be cautious when operating electrical devices.



Caution: Voltage



You are required to read the operating instructions before placing the device in service!



Wear ear protection.



Do not operate the device near an open fire.



Protect the device from rain and moisture.



Do not use the device in closed rooms.



Do not connect directly to domestic power grid



Generator must always be earthed when operating.



Maintain adequate distance.







Do not breathe in exhaust gases.



Caution - hot surfaces

1.1. Warning and indication stickers

Figure	Explanation
	CAUTION! Risk of burns due to hot exhaust
	Guaranteed sound power level in DB (A)
	The AC connections have a frequency of 50 Hz.
	Fuel cock position horizontal: Closed (OFF). Fuel cock position vertical: Opened (ON).
	Cold start function: Pull lever When the engine is warm: Press lever
	The oil filler opening is located here. Fill up to level indicated.
	The serial number, article number and year of construction can be found on this type plate. Please make a note of the details on this plate so that they will still be available in the event of loss or damage. You will require this data when ordering spare parts or when making enquiries with regard to service information.

Figure	Explanation
	Combustion engine power: 3.6 kW
	The device has an electronic control unit
<p>P_{nenn} 3000 W</p>	Continuous power rating of electric generator: 3,0 kW
<p>I_{nenn} I_{nenn} 8,3 A 13 A</p>	Rated current of electric generator: 13 A 230V/AC 8.3 A 12V/DC
	The device has a Schuko socket rated at 230 Volt and 50 Hz. The device has a 12 V terminal posts cable connection
<p>IP 23M</p>	Protection class of device: IP23M
	Faulty electrical or electronic devices and/or devices to be disposed of must be handed over at the intended recycling places.

1.2. Workplace safety

1. **Keep your work area clean and well-lit.** Messy or dark work areas can lead to accidents.
2. Do not operate the motorised device in an explosive environment, in which combustible **liquids, gases or dusts are present**. Motorised devices generate sparks, which can ignite the dust or fumes.
3. **Keep children or other people** away when using the device. If you get distracted, you can lose control over the device.

1.3. Safety of persons

1. Be attentive. Pay attention to what you are doing and use common sense when working with a motorised device. Do not use a motorised device if you are tired or under the influence of drugs, alcohol or medication. A moment of inattention when using the motorised device can cause serious injuries.
2. **Avoid unintentional start-up. Make sure that, the motorised device is switched off before you lift it or carry it.**

3. **Clear away the adjustment tools or wrenches before you switch the motorised device on.** If a tool or a wrench is left in a rotating part of the device, it can cause injuries.
4. **Wear suitable clothes.** Do not wear loose clothes or jewellery. Keep hair, clothes and gloves away from moving parts. Loose clothes, jewellery or long hair can get caught in moving parts.

1.4. Safety when using combustion engines

1. NEVER operate the machine indoors or in closed areas unless the exhaust gases are removed. Carbon monoxide in the exhaust gases is poisonous and can cause unconsciousness and death.
2. Do not smoke or work in the immediate vicinity of the machine.
3. Check the fuel lines and the tank for leaks and cracks at regular intervals.
4. Do not refuel when the machine is switched on or still hot.
5. Do not refuel near sparks, open fire or a smoking person -
Risk of explosion!
6. Never refuel a petrol or diesel engine in a room without sufficient ventilation. Fuel vapours are highly inflammable and poisonous.
7. Do not overfill the tank and avoid spilling fuel when refuelling. If fuel spills, make sure that everything is dry before you start the engine.
8. Make sure that the tank cap has been correctly and firmly closed after refuelling.
9. Petrol is extremely flammable and can be explosive in certain situations.
10. Store the fuel in permitted containers only.
11. A few parts of the combustion engine become very hot and can cause burns. Always be careful and observe the warning stickers on the device.

1.5. Maintenance safety

Regular maintenance and gentle care reduces the risk of possible malfunctions and contributes to lengthening the service life of your device.

1. Make sure that repairs to the engine and machine are carried out by qualified personnel.
2. Ensure that the engine switch is set to "OFF" and that the line to the spark plug is disconnected, before the safety equipment is dismantled or shifted.
3. Always keep the machine clean and make sure that the stickers are legible. They contain important operating instructions and warn against risk. Replace the missing and illegible stickers.
4. Do not use petrol or inflammable solutions to clean the machine. The fumes of the fuel or solutions can explode.
5. Always store the machine properly. It must be placed in a clean and dry place, which is inaccessible to children.
6. **Danger to life!** For avoiding an electric shock, the device is secured using circuit breakers, which are specially designed for this device. When replacing these switches, an identical switch must be used to prevent an electric shock.

1.6. Intended use of CPG 4000 INV

The generator is intended for operating conventional electrical consumers such as chains of lights, electric service tools (drilling machines, electrical chain saws, compressors laptops, mobile phones, etc.). Ensure that the generator is earthed. In case of a doubt, contact the manufacturer of your device.

A qualified electrician must be consulted in advance for connecting the generator to stationary equipment such as heaters, household supply, air conditioners or for power supply to caravans. Connection for feeding electrical power into existing networks shall only be implemented by specialist personnel and after prior approval by the energy supply company. The critical point of an inductive consumer is the power consumption during switch-on. The power consumption can be up to 3 times the rated power. This must be taken into consideration at all times.

No liability is assumed for damages caused due to non-compliance with these instructions. You are required to read the operating instructions before using the device for the first time. In case of doubts regarding the connection and operation of the device, contact T.I.P. Technische Industrie Produkte GmbH. Please note that our devices have not been intentionally designed for commercial, handicraft-related or industrial use. We do not assume any warranty if the device is used in commercial, handicraft or industrial companies as well as for corresponding activities.

1.7. Risks and scope of prevention

Risk	Description	Prevention
Direct electrical contact	Direct electrical contact with wet hands can cause electrical shocks.	Avoid contacting the device with wet hands and make sure the device has appropriate grounding.
Burns	Touching the exhaust can cause burns.	Let the devices cool down after operation.
Hearing impairments	Prolonged stay near a running generator can cause hearing impairments.	Always wear ear protection.
Contact, inhalation	Inhaling exhaust fumes can be fatal!	Never operate the device in closed rooms.
Fire or explosion	The fuel of the device can catch fire.	Never operate in inflammable environment. Never refuel when engine is running. No smoking.
Environmental hazards	Leaking of oil and fuel damages the environment.	Avoid leakage of these substances and use collecting trays during maintenance.
Breakage during operation	If the device is operated on a sloping surface, lubrication is not ensured and the device can be damaged.	Always operate on a flat surface.

2. Scope of delivery

The following parts can be found in packaging. Ensure that all the parts are intact.

- Manual
- Generator unit
- 12 V terminal posts cable
- Spark plug wrench, Combination screwdriver
- Oil filler cap & Oil filler can

Depending on the purpose of the application, additional accessories may be necessary

Hint: If possible, keep the packing until the warranty period has expired.

3. Device description

1. Transport handle
2. Tank cap
3. Panel
4. Pull-cord starter
5. Choke (to pull)
6. Start/stop switch
7. LED-Display
8. Ignition key switch
9. 12 V terminal posts cable connection
10. ECO-Schalter
11. Safety switch
12. Earth connection
13. Air filter



4. Technical Data

Modell	CPG 4000 INV
Protection type	IP23M
Continuous power rating P_{rated} (kW)	3.0 kW
Max. power P_{max}	3.5 kW
Rated voltage U_{rated} (V)	230 V-AC
Rated current I_{rated} (A)	13 A
Frequency F_{rated} (Hz)	50 Hz
Rated voltage U_{rated} (V)	12 V-DC
Rated current I_{rated} (A)	8.3 A
Available connections	1*12V / 2*230V
Drive engine	XG-170F
Engine approval number	e9*2016/1628*2016/1628SRA1/P*1246*00 (V)
Capacity (cm ³)	207 cm ³
Max. power (kW / PS)	3.6 kW / 4.9 PS
Fuel type	Benzin, mind.90 Oktan (auch E10)
Power factor $\cos \varphi$	1 $\cos \varphi$
Power class	G1
Max. ambient temperatue	40° C
Max. installation height (above normal null) (m)	1000 üNN m
Spark plug type	F7RTC
Oil quantity	0.5 Liter
Recommended oil specification	SAE 15 W 40
Tank content	8.5 Liter
Dimensions (L x D x H)	48 x 40 x 45 cm
Weight (net)	ca. 30 kg
Item no.	68041

Information about noise emission

Measurement readings ascertained as per EN 3744:

Sound power level measured LWA: 95 dB(A),

Sound power level guaranteed LWA: 96 dB(A)

The values specified are emission levels and are not necessarily safe work levels. As there is a relation between the emission and immission levels, it cannot be reliably used for determining the necessary additional precautionary measures.

Influencing factors on the current immission level of the labour force include the properties of the workroom, other noise sources etc. such as the number of machines and other neighbouring processes and the time span for which an operator is exposed to noise. Safe immission levels can vary from country to country. Nevertheless, this information can help the operator of the machine to better assess risks and hazards.

5. Putting into operation

Take the CPG 4000 INV out of the packaging and set it down at the intended assembly site. The machine must be horizontal. Remove dirt and dust so that the air cooling of the generator cannot draw in any foreign objects.

The generator is equipped with a low-oil safety feature. This convenient technology automatically stops the engine when the engine oil falls below the required minimum level. Because the generator is delivered without operating materials, it is essential that it is filled with engine oil before first use. The engine can be started only when a sufficient quantity of the oil has been filled. When filling with the operating materials, observe all of the relevant instructions and specifications cited in these operating instructions.

5.1. Tests before start-up

Check the engine oil level

Note: Always switch the engine off before checking the engine oil level.

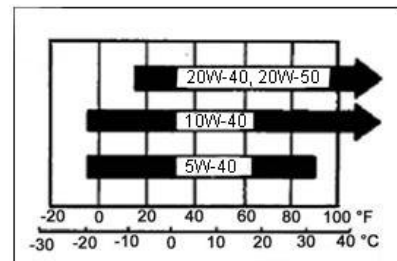
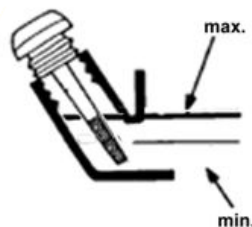

Use 4-stroke oil. The use of SAE 15W-40 is recommended for general use in different temperature ranges. The other viscosities stated in the table can be used if the average temperature in the area of application lies in the stated range.

1. Unscrew the oil filler screw (no. 15) and clean the dipstick (no. 4) with a clean cloth.
2. Insert the dipstick (no. 4) back into the oil filler port (no. 5) without turning it. If the oil level is below the bottom end of the dipstick (min.) add engine oil to it.
3. Add engine oil until the oil reaches the top mark (max.) of the dipstick.
4. Insert the dipstick correctly and screw it on again.

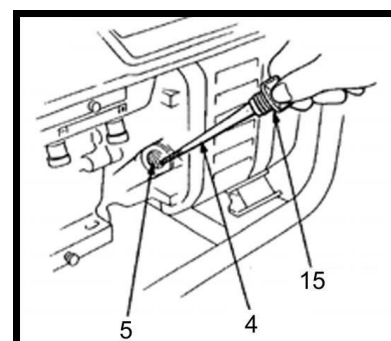

5.2 Check the fuel level

1. Check the fuel gauge (no. 16) and fill the fuel tank if the fuel level is too low.

Use unleaded petrol with min. 90 octane rating
(E10 is also suitable).

2. Remove the tank cap (no. 2).
3. Fill with fuel to a maximum level of the bottom of the filter insert (no. 24).
4. Close the tank cap (no. 2).

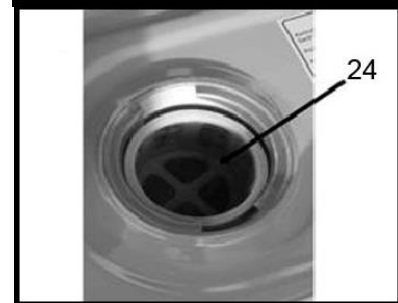
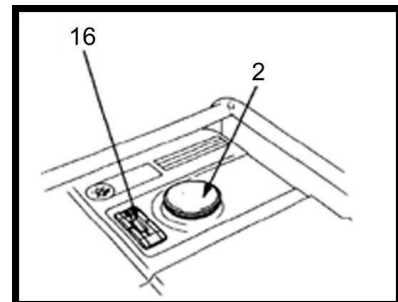

5.3. Starting the engine

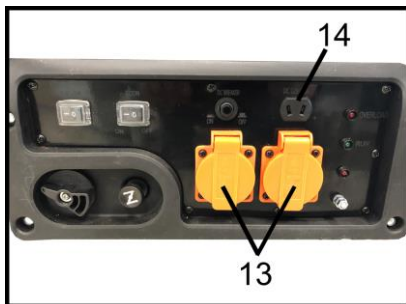

1. Disconnect all consumers from the AC connection (no.13), as well as the 12 V connection (no.14) and switch on the start/stop switch (no.11).

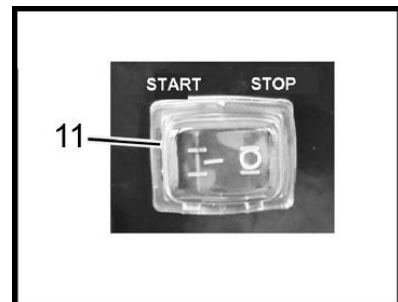

2. Set the fuel cock (no. 8) to "ON".

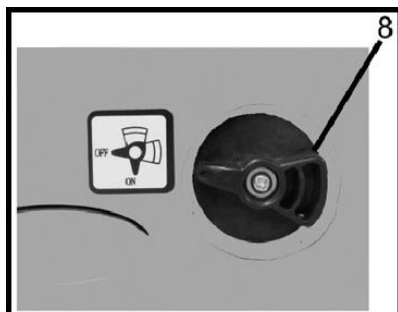

3. Set the choke lever to "start".

4. Set the start/stop switch (no. 11) to "START".

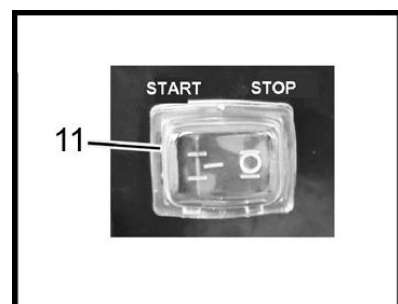

5. Carefully pull the pull-cord starter until you can feel a light resistance, then pull it more forcefully.

If you are starting an engine that has already warmed up, you do not need the choke!



Attention! Risk of injury!
There could be an unexpected kick-back from the pull-cord starter, which could suddenly jam the pull-cord.

6. After a warm-up phase (1 - 2 min.), return the choke lever (no.10) to the "Running" position. You can now connect the consumers.

5.4 Indicator lamps

The overload indicator lamp switches on automatically and illuminates red if the generator is overloaded. In this case, the generator must be switched off and the engine started anew.

The green lamp – the pilot indicator lamp (operating indicator lamp) – is always illuminated when the device is operating.

The last red lamp illuminates if the oil level of the generator is too low (low oil safeguard).

5.5 Stopping the engine

1. Disconnect all connected consumers from the electrical power generator.
2. Set the start/stop switch to "STOP".
3. Set the fuel cock to "Off".



Note

If you have to switch the engine off immediately due to an emergency situation, set the starter switch to "OFF" ("0").

5.6 Operating options of the generator

Earth the generator before use

Make sure that the generator is earthed by pushing a metal rod* into the ground and connecting it with earth connection via a cable*. (* = not included in scope of delivery.)

1. Operate the device as described in these instructions only! Any other use is considered misuse and can cause hazardous situations.
2. When connecting several consumers to the generator, first connect the consumers with highest power consumption and then with lower power consumption. When using extension cables or mobile distribution networks, a maximum length of 60 m must not be exceeded for a cross-sectional area of 1.5 mm². A length of 100 m must not be exceeded for a cross-sectional area of 2.5 mm². Use flexible hard rubber extension cables only, which corresponds to the brief design description H07RN-F.

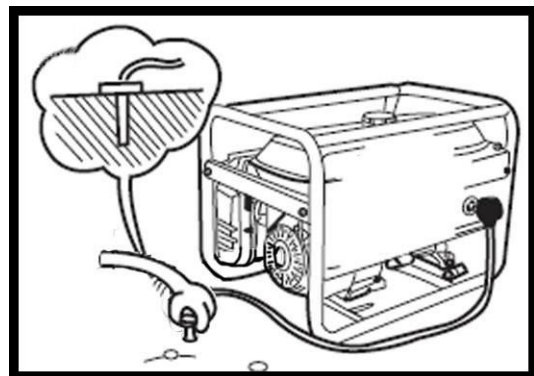



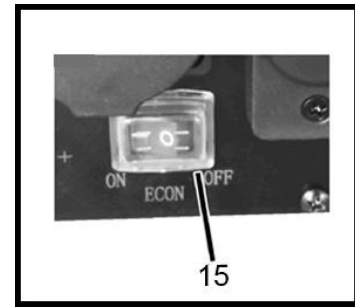

3. The CPG 4000 INV generator is equipped with an ECON switch (no. 15). This activates economic engine regulation so that the engine power is adapted to the consumers and the current that they draw. ECON operation enables more efficient use of fuel.
4. Electrical devices and appliances need a large amount of energy at the time of start-up. The following table offers an overview of different device examples.

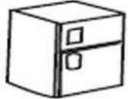

Attention!

Electrical devices and equipment, such as extension cables, sockets, connected consumers etc., may be used only if they are not damaged.

Ratio of Effective power to		Consumer	Power consumption		
Starting power	Rated power		Starting power	Rated power	Effective power
x1	x1	Light bulb  TV 	100 W	100 W	100 W
x1,5	x1	Fluorescent tubes 	60 W	40 W	40 W
x3 – 5	x2	Refrigerator  Fan 	900 – 1500 W	600 W	300 W

Rated power: The power of an electric consumer that it can consume, which is specified by the manufacturer, is called as rated power.

Effective power: The actually used energy per time of an electric consumer during operation is called as the effective power.

Starting power: The power consumption of an electric consumer that often increases during the switch on or start phase is called the starting power.



Connection for feeding electrical power into existing networks shall only be implemented by specialist personnel and after prior approval by the energy supply company.

The substitute generator is suitable for feeding electrical power into an existing distribution network only in case of failure of general power supply. Measures must be taken so that interconnection is safely prevented after a recovery from power failure.

Measures for safety against hazardous body currents

When feeding electrical power into an existing distribution network, the measures for safety against hazardous body currents must be adapted to the existing safety measures of the existing distribution network.

5.7 Use of the generator's 12 V (DC) facilities



Attention! When using the 12 V connections, the ECON switch should be set to OFF in order to be able to call upon full power in DC mode.

The CPG 4000 INV is equipped with a 12 V terminal posts cable connection.

12 V charging operation with terminal posts cable



Gases are created when charging the battery. Ensure that there is adequate ventilation. Avoid fire, sparks, naked flames and smoking during the charge process. **Risk of explosion!**

To load a car battery (minimum capacity 18 AH) Connect the supplied 12 V-Clamps cable first to the battery Poles (red terminal-positive pole, black terminal-negative pole) and only then to the 12 V-Clamps cable connection of the generator.

Always remove batteries before charging them. It is not permitted for the battery poles to be connected to the cable terminals of a vehicle.



Attention! Do not mix up the connection terminals of the battery under any circumstances as this could damage the device. In addition, such short-circuits can cause high currents and sparks.

After successful charging, please switch the generator off and disconnect the cable in reverse order. During the battery charge function a constant charge current will be available. Please monitor the charge status of your battery in order to prevent it being overcharged. The 12 V connection is designed for the operation of 12 V consumers with a maximum power of 100 Watts and so can be used for a variety of applications. Never attempt to start a vehicle while the charge cable is still connected to the generator. This will result in the device being overloaded and damaged.

The engine can produce its rated power only in standard conditions mentioned in the technical data. They are defined as followed:

- Installation height approx. 1000 m above normal null
- Air temperature approx. 40° C
- Rel. Humidity approx. 60%

If these values are exceeded, a reduced power is necessary for the electric generator - 1% reduced power for installation height of each 100 m above the aforementioned installation height and exceeding of air temperature above 40° C, approx. 4 % pro 10° C.

6. Maintenance and cleaning



Note:

Make sure that the Start/stop switch (11) is at OFF before you begin maintenance.

6.1 Maintenance intervals

Maintenance interval		Daily	After the first month or 20 h	Every 3 months or 50 h	Every 6 months or 100 h	Every 12 months or 300 h
To be carried out depending on which criteria occurs. (Period or operating hours)						
Element						
Engine oil	Inspection (see 6.1.)	•				
	Change (See 7.2.)		•		•	
Air filter	Inspection (See 7.3.)	•				
	Cleaning (See 7.3.)			•		
Spark plug maintenance (See 7.4.)					•	
Cleaning the fuel filter (See 7.5.)					•	
Adjusting the valve clearance *						•
Cleaning combustion chamber and valves *						•
Checking the fuel line (replace if necessary) *						•
Exhaust *		Cleaning after 100 operating hours				

* Get this work carried out by authorised personnel. Values may vary depending on operating conditions and location.

6.2 Oil change

Empty the oil as long as the engine is still warm in order to guarantee a quick and complete drainage.

1. Remove the oil drain screw (no. 18) and the oil cap (no. 15) and drain the oil. Retighten the screw (no. 18) including a new seal.
2. Fill the engine oil with the recommended quality (see fig. 5.1) and check the oil level.

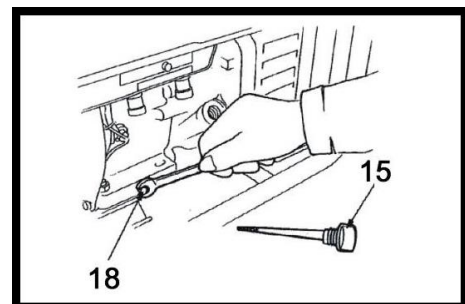

Oil fill capacity: 0.5 l



Caution: Prolonged or repeated skin contact with used oil can cause skin cancer. Although the risk is very low unless you come in contact with used oil on a daily basis, you should wash your hands with soap and water as soon as possible after coming in contact with waste oil.

Note: Dispose of the waste oil in an environmentally responsible way. We recommend handing over the waste oil in a closed container to a local disposal company for recycling. You can find this under, e.g. http://www.wer-entsorgt-was.de/entsorger_suche.html Do not dispose of the waste oil in the trash or by pouring it out.

6.3 Maintenance of air filter

A dirty air filter limits air flow into the engine. Maintain the air filter regularly to prevent the generator from malfunctioning. If you use the generator in very dusty areas, you must clean the air filter more often. Carry out a visual inspection for dirt and damages before every use.



Warning! Never use petrol or solvent with low flash point for cleaning the air filter. It can result in fires or explosions. Follow the instructions and safety information on the packaging of the solvent

1. Loosen the cover screws of the air filter (no. 20), remove the air filter cover and remove the air filter.
2. Wash the air filter in non-flammable solvent and dry it carefully.
3. Re-insert the air filter and the air filter cover.

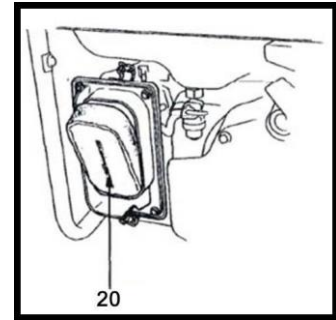

Caution: Never operate the generator without the air filter. Doing so can cause major engine damage and quick wearing of the engine.

6.4 Spark plug maintenance

Recommended spark plugs:
F7RTC

In order to guarantee flawless operation of the engine, spark plugs with the correct electrode gap and free of residue must be used.

1. Remove any dirt from the spark plug recess.
2. Remove the spark plug with the help of the spark plug wrench provided.
3. Carry out a visual check of the spark plug. Dispose of the spark plug if the insulation is cracked or chipped. If you wish to continue using the spark plug, clean it with a wire brush.
4. Check the electrode gap with a feeler gauge (not included in the delivery). The gap should be 0.7 - 0.8 mm. If necessary, correct the gap by bending the earth electrode.
5. Screw the spark plug in by hand in order to avoid damaging the thread.
6. After manually screwing in a new spark plug, this should be tightened a further 180° with the spark plug wrench provided in order to ensure that the spark plug is correctly seated.

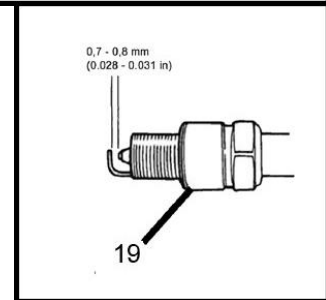
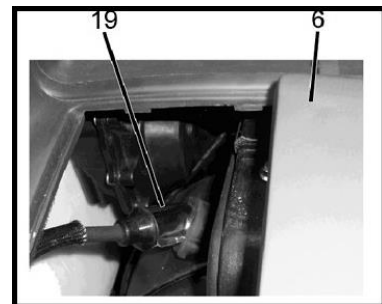

If a used spark plug is to be reinserted for further use, an additional 45° to 90° turn will be required after initial insertion.



Caution! The spark plug must be tightly seated. If the spark plug is not tightly seated it can become very hot and possibly damage the generator. Use only the recommended spark plugs.

7. Transport and storage



Warning! Set the Start/stop switch (no. 11) to "Stop" during transportation of the generator.

Always keep the generator horizontal to avoid fuel leakage. Fuel vapours or spilled fuel can catch fire. Set the tank cover ventilation and the fuel cock to "OFF".

The tilting angle of the device should never be more than 15°!

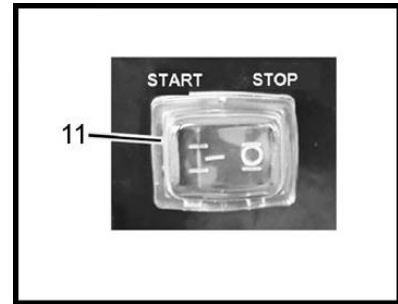

Preparation for long-term decommissioning / storage of device:

1. Make sure that the storage area is free from excess humidity and dust.
2. Drain the fuel:

Turn the fuel cock to "OFF". Remove the fuel hose from the fuel cock. Turn the fuel cock to "ON" and fill the fuel in a suitable container using a funnel. After the fuel tank has been completely emptied, shift the fuel hose back to the outlet of the fuel cock.

 - Loosen the drain screw of the carburettor and empty the residual fuel from the carburettor (no. 26) into a suitable container.
3. Unscrew the spark plug and pour ca. 20 ml of engine oil into the spark plug hole. Carefully pull the pull-cord starter until you can feel resistance. At this point, the piston is raised during the compression stroke, the inlet and outlet valves are closed and a little oil is distributed in the engine. Storing the engine in this position prevents corrosion in the interior of the device.

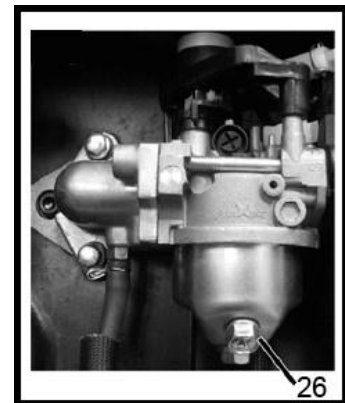

8. Troubleshooting

Engine does not start:

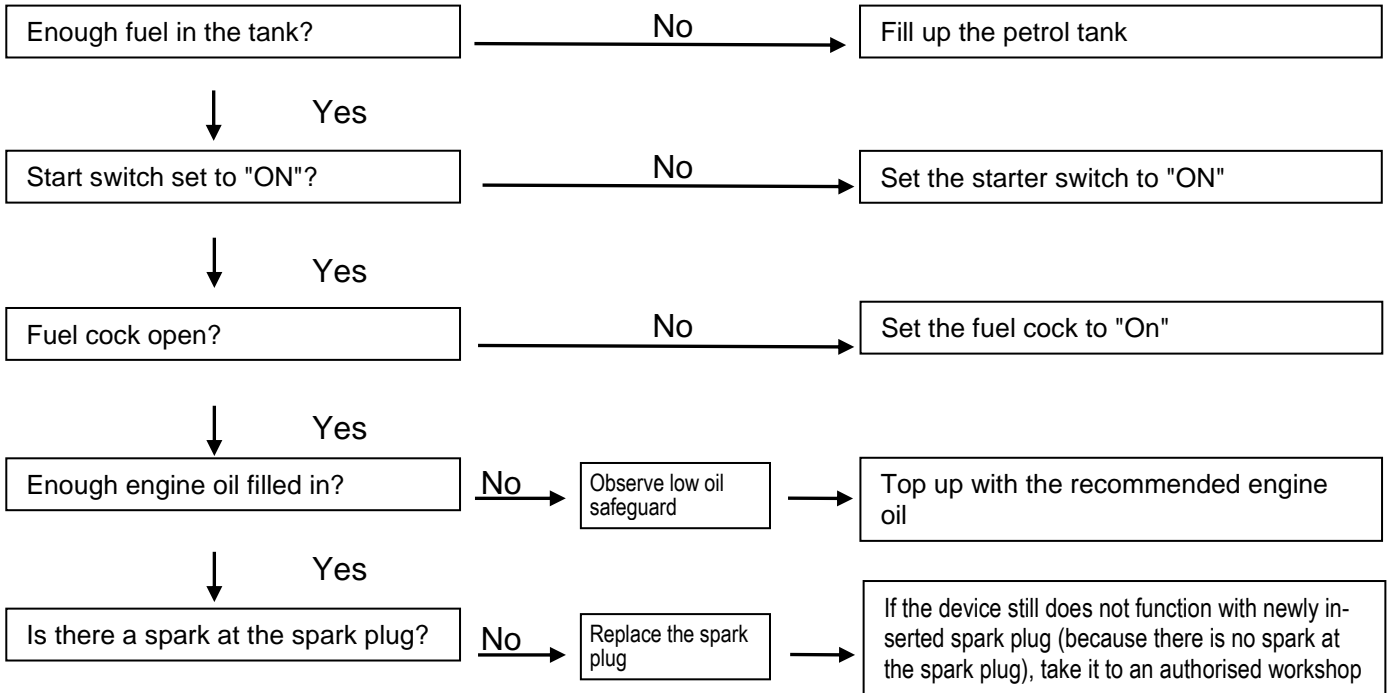

!Warning!

Ensure that there is no spilled fuel in the vicinity of the spark plug. Spilled fuel can ignite.
 Use insulated pliers or at least gloves to position the spark plug in order to protect yourself from electric shock.

Checking the spark plug

1. Remove the spark plug connector and clean the spark plug of dirt.
2. Remove the spark plug and fit the spark plug connector to the spark plug again.
3. Place the earth electrode against the cylinder head.
4. Pull the pull-cord starter. Sparks should jump between the electrodes.

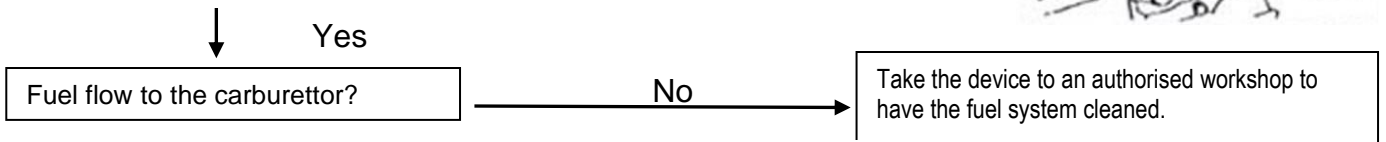
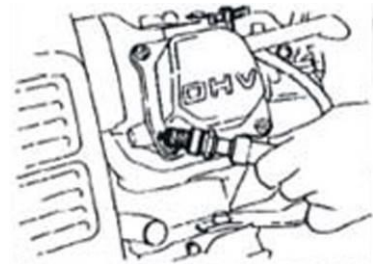

Checking the fuel flow

1. Set the fuel cock to "Closed" and loosen the drain screw on the carburettor reservoir (after placing a suitable container underneath).
2. As soon as the petrol cock is turned to "Open", fuel should flow.

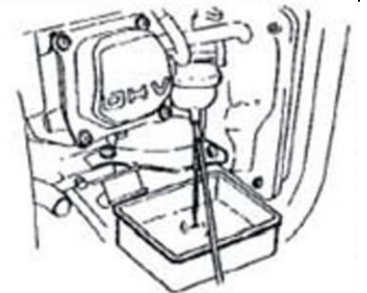

If the engine still does not start, take the generator to an authorised workshop.

9. Warranty

The present device was manufactured and inspected according to the latest methods. The seller warrants for faultless material and workmanship in accordance with the legal regulations of the country in which the device was purchased. The warranty period begins with the day of the purchase and is subject to the provisions below:

Within the period of warranty, all defects which are to be attributable to defective materials or manufacturing will be eliminated free of charge. Any complaints are to be reported immediately upon their detection.

The warranty claim becomes void in the case of interventions undertaken by the purchaser or by third parties. Damage resulting from improper handling or operation, incorrect setting-up or storage, inappropriate connection or installation or Acts of God or other external influences are excluded from warranty.

Parts being subject to wear and tear are excluded from warranty.

All parts were manufactured using maximum care and high-quality materials and are designed for a long lifecycle. It should be understood, however, that the wear and tear depends on the kind of use, the intensity of use and the internals of maintenance. Complying with the installation and maintenance information contained in the present operating instructions will therefore considerably contribute to a long lifecycle of these wearing parts.

In case of complaints, we reserve the option of repairing or replacing the defective parts or replace the entire device. Replaced parts will pass into our property.

Claims for liquidated damages are excluded unless they are caused by wilful acts or negligence on the side of the manufacturer.

The warranty does not provide for any claims beyond those referred to above. The warranty claim has to be evidenced by the purchaser in the form of the submission of the sales receipt. The present warranty commitment is valid in the country in which the device was purchased.

Please note:

1. Should your device fail to function properly, please verify first whether an operating error or another cause is present which cannot be attributed to a defect of the device.
2. In case you have to take or send in your defective device for repair, please be sure to enclose the following documents:
 - Sales receipt (sales slip).
 - A description of the occurring defect (a description as accurate as possible will expedite the repair work).
3. In case you have to take or send in your defective device for repair, please remove any attached parts which do not belong to the original condition of the device. If any attached parts of this kind should be missing upon the return of the device, we shall not be liable for them.

10. How to order spare parts

The best way to order spare parts is by e-mail or fax. Please use the e-mail address service@crosstools.de or the fax number 07263/91 25 85.

11. Service

In the case of warranty claims or malfunction, please contact your point of sale.

A current operating manual is available as required as a PDF file via e-mail: service@crosstools.de.

Disposal and recycling of packaging

The device is provided in a package to avoid damages during transport. This package is made of raw materials and hence can be reused or recycled.



For EC countries only

Please do not dispose of electrical appliances in the regular domestic waste!

According to the European Directive 2012/19/EU regarding waste electrical and electronic equipment and the implementation of that directive into national law, electrical devices have to be collected separately and disposed of in an environmental-suitable manner after the end of their life cycle. Should you have any questions, please contact your local waste disposal company.

Chère cliente, cher client,

Félicitations pour votre achat de ce produit CROSS TOOLS!

Pour pouvoir jouir de tous les avantages techniques, prière de lire ce mode d'emploi soigneusement.

Nous vous souhaitons beaucoup de plaisir avec votre nouvel appareil.

IMPORTANT!

Lors de l'utilisation du matériel, des mesures de sécurité doivent être respectées pour éviter les blessures et les dommages. Lisez ce manuel avec soin. Gardez ce lieu sûr, de sorte que l'information est toujours disponible.

Si vous donner le matériel à toute autre personne, donnez-leur ce mode d'emploi / Secure-instructions de sécurité aussi bien. T.I.P. Technische Industrie Produkte GmbH décline toute responsabilité en cas d'accident ou de dommages causés par le non-respect de ces instructions et les consignes de sécurité qui y sont contenues.

Table de matières

1. Avis de sécurité	1
2. Volume de livraison	5
3. Description de l'appareil	6
4. Données techniques.....	6
5. Service	7

1. Avis de sécurité

Les enfants et les personnes non familiarisées avec ce manuel d'utilisation ne doivent pas utiliser cet appareil. Les enfants doivent rester sous votre surveillance afin de s'assurer qu'ils ne jouent pas avec l'appareil. Les prescriptions en vigueur dans certains pays peuvent limiter l'âge de l'utilisateur et doivent absolument être observées.

Les personnes dont les capacités physiques, sensorielles ou mentales sont limitées ne doivent pas utiliser l'appareil, à moins qu'elle ne soient surveillées par une personne responsable de leur sécurité ou qu'elle ne reçoivent des instructions d'utilisation de l'appareil de la part d'une personne compétente.

Conservez toutes les consignes de sécurité et les indications pour une utilisation future.

Observez la signification des pictogrammes suivants.

1.1. Autocollants d'avertissements et de consignes

Soyez attentifs en manipulant les appareils électriques.



Prudence : tension électrique



Lisez impérativement le mode d'emploi avant la mise en service.



Portez des protections auditives.



N'utilisez pas l'appareil à proximité d'une flamme nue.



Protégez l'appareil de la pluie et de l'humidité.



N'utilisez pas l'appareil dans des salles fermées.



Ne pas connecter directement au réseau domestique



Toujours relier le générateur à la terre avant de le mettre en marche.



Se tenir à distance suffisante.



Ne pas inhaler les gaz d'échappement.



Attention, surfaces chaudes



PRUDENCE!
Danger de brûlure sur l'échappement très chaud



Niveau de puissance acoustique garanti en dB(A)



Les raccords de courant alternatif disposent d'une fréquence de 50 Hz.



Robinet de carburant en position horizontale : fermé (OFF).
Robinet de carburant en position verticale : ouvert (ON).



Fonction de démarrage à froid : tirer le levier
Lorsque le moteur est chaud : appuyez sur le levier



L'orifice de remplissage d'huile se trouve ici.
Remplir jusqu'au niveau représenté.



Le numéro de série, le numéro d'article et l'année de construction figurent sur la plaque signalétique. Veuillez noter les données figurant sur cette plaque afin d'en disposer en cas de perte ou d'endommagement. Ces données vous seront indispensables pour commander des pièces de rechange ou en cas de questions relatives à des informations de service.

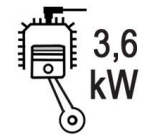

Puissance du moteur à combustion : 3,6 kW



P_{nenn}
3000 W

I_{nenn} I_{nenn}
8,3 A 13 A

IP
23M

L'appareil dispose d'une commande électronique

Puissance continue du générateur de courant :
3,0 kW

Puissance nominale du générateur de courant :
13 A 230V/AC
8,3 A 12V/DC

Type de protection de l'appareil : IP23M



L'appareil dispose de prises Schuko avec une tension de 230 V et une fréquence de 50 Hz.

L'appareil dispose d'une prise de câble à pince crocodile 12 V

Les appareils électriques ou électroniques défectueux et/ou à mettre au rebut doivent être déposés dans des points de recyclage prévus à cet effet.

1.2. Sécurité du poste de travail

1. **Votre espace de travail doit être propre et bien éclairé.** Le désordre et des zones mal éclairées peuvent provoquer des accidents.
2. Ne travaillez pas avec des appareils motorisés dans un environnement explosible dans lequel se trouvent des **liquides, gaz ou poussières inflammables**. Les appareils motorisés produisent des étincelles qui peuvent enflammer les poussières ou les vapeurs.
3. **Tenez à distance les enfants et autres personnes** pendant l'utilisation de l'appareil. Vous pourriez perdre le contrôle de l'appareil en le manœuvrant.

1.3. Sécurité des personnes

1. Soyez attentif, faites attention à ce que vous faites et soyez prudent en travaillant avec un appareil motorisé.
2. N'utilisez pas d'appareil motorisé si vous êtes fatigué ou sous l'influence de drogues, d'alcool ou de médicaments. Un moment d'inattention lors de l'utilisation de l'appareil motorisé peut causer de sévères blessures.
3. **Évitez de mettre involontairement en service l'appareil. Assurez-vous que l'appareil motorisé soit hors service avant de le porter ou transporter.**
4. **Retirez tous les outils ou clés avant de mettre l'appareil motorisé en marche.** Un outil ou une clé se trouvant dans une pièce rotative de l'appareil peut causer des blessures.
5. **Portez des vêtements appropriés.** Ne portez pas de vêtements amples ou de bijoux. N'approchez pas vos cheveux, vêtements et gants des pièces mobiles. Les vêtements amples, bijoux ou cheveux longs peuvent être happés par les pièces mobiles.

1.4. Sécurité lors de l'utilisation des moteurs à combustion

1. N'utilisez JAMAIS la machine à l'intérieur ou dans des espaces fermés sauf si l'évacuation des gaz d'échappement est assurée. Le monoxyde de carbone contenu dans les gaz d'échappement du moteur est toxique et peut entraîner une perte de conscience et la mort.
2. Ne pas fumer ni travailler près de la machine.

3. Contrôlez régulièrement les conduites de carburant et les fuites et fissures sur le réservoir.
4. Ne faites pas le plein si la machine est en marche ou encore chaude.
5. Ne faites pas le plein à proximité d'étincelles, de flammes nues ou d'une personne qui fume – **Danger d'explosion !**
6. Ne faites pas le plein d'un moteur essence ou diesel dans une salle mal aérée. Les vapeurs de carburant sont légèrement inflammables et toxiques.
7. Ne remplissez pas trop le réservoir et évitez de renverser du carburant en faisant le plein. Si vous renversez du carburant, assurez-vous que tout soit bien sec avant de démarrer le moteur.
8. Assurez-vous que le couvercle du réservoir soit bien fermé après avoir fait le plein.
9. Conservez le carburant uniquement dans des récipients prévus à cet effet.
10. L'essence est extrêmement inflammable, voire explosive selon les conditions ambiantes.
11. Certaines pièces du moteur à combustion sont très chaudes et peuvent causer des brûlures. Soyez toujours prudent et observez les consignes d'avertissement sur l'appareil.

1.5. Sécurité des opérations de maintenance

Une maintenance régulière et un entretien minutieux réduisent le risque d'éventuels dysfonctionnements et contribuent à prolonger la durée de vie de votre appareil.

1. Assurez-vous que les réparations du moteur et de la machine soient effectuées par un personnel compétent.
2. Veillez à ce que l'interrupteur du moteur soit bien sur « ARRÊT » et à ce que le câble de la bougie d'allumage soit débranché avant que les dispositifs de protection ne soient démontés ou d'effectuer des réglages.
3. Maintenez toujours la machine dans un état de propreté parfait et assurez-vous que les autocollants soient bien lisibles. Ils contiennent des instructions importantes pour le fonctionnement et signalent les dangers. Remplacez les autocollants manquants ou illisibles.
4. N'utilisez pas d'essence ou de solutions inflammables pour nettoyer la machine. Les vapeurs de carburant et de solutions peuvent exploser.
5. Stockez toujours la machine correctement. Elle doit être stockée dans un endroit propre, sec et inaccessible aux enfants.
6. **Danger de mort !** Pour éviter un choc électrique, l'appareil est sécurisé par un disjoncteur spécialement conçu pour cet appareil. Ce disjoncteur doit être remplacé par une pièce identique afin d'éviter les chocs électriques.

1.6. Utilisation conforme du CPG 4000 INV

Le générateur est conçu pour alimenter des consommateurs classiques, tels que des guirlandes lumineuses, des appareils électriques portatifs (perceuses, des ordinateurs portables, téléphones portables, etc.). Veillez à ce que le générateur soit relié à la terre (voir chapitre 5.6).

Demandez impérativement des conseils à un électricien spécialisé avant un raccordement à des installations fixes comme le chauffage, l'alimentation domestique, la climatisation ou l'alimentation électrique de camping cars. Le raccordement de l'alimentation dans les réseaux existants ne doit être effectué que par le personnel spécialisé et après accord préalable du fournisseur d'énergie. Le point critique d'un consommateur inductif est la puissance absorbée lors de la mise en marche. La puissance absorbée peut être 3 fois supérieure à la puissance nominale. Elle doit absolument être prise en compte.

Aucune garantie ne s'applique aux dommages résultant de l'inobservation de ces instructions. Lisez entièrement le mode d'emploi avant la première utilisation de l'appareil. En cas de doutes sur le raccordement et l'utilisation de l'appareil, adressez-vous à T.I.P. Technische Industrie Produkte GmbH. Veuillez noter que nos appareils ont été construits selon des prescriptions en vigueur ne concernant toutefois pas une utilisation commerciale, artisanale ou industrielle. Nous déclinons toute garantie si l'appareil est utilisé à des fins commerciales, artisanales ou industrielles ainsi que pour des activités équivalentes.

1.7. Risques et prévention

Risque	Description	Prévention
Contact électrique direct	Un contact électrique direct avec des mains humides peut causer un choc électrique.	Évitez tout contact avec des mains humides et veillez à effectuer une mise à la terre correcte.
Brûlures	Un contact avec l'échappement peut causer des brûlures.	Laissez d'abord refroidir les appareils après les avoir utilisés.
Lésions auditives	Vous pouvez souffrir de lésions auditives en cas de séjour prolongé à proximité immédiate du générateur en service.	Portez toujours une protection auditive.
Contact, inhalation	L'inhalation de gaz d'échappement peut être mortel !	Ne jamais utiliser l'appareil dans des salles fermées.
Incendie ou explosion	Le carburant de l'appareil peut s'enflammer.	Ne jamais utiliser dans un environnement inflammable. Ne pas faire le plein avec le moteur en marche. Ne pas fumer.
Menace pour l'environnement	Les écoulements d'huile et de carburant sont nuisibles pour l'environnement.	Évitez que ces substances ne s'écoulent et utilisez un récipient de collecte pour la maintenance.
Rupture lors du fonctionnement	Lorsque l'appareil est utilisé sur un sol oblique, la lubrification n'est plus garantie et l'appareil peut être endommagé.	Utilisez l'appareil sur un sol plan.

2. Volume de livraison

Les pièces suivantes doivent se trouver dans l'emballage. S'assurer que toutes les pièces sont complètes.

Unité de générateur

Mode d'emploi

Câble à pince crocodile 12 V

Clé à bougie, Tournevis combiné

Bouchon de remplissage d'huile & Récipient de remplissage d'huile

D'autres accessoires peuvent être nécessaires selon l'utilisation prévue.

Remarque : Dans la mesure du possible, conservez l'emballage jusqu'à la fin de la période de garantie. Mettez au rebut le matériel d'emballage conformément aux impératifs écologiques.

3. Description de l'appareil

1. Poignée de transport
2. Couvercle du réservoir
3. Panneau
4. Démarreur à câble
5. Starter (à tirer)
6. Commutateur de démarrage/arrêt
7. Affichage à LED
8. Prise électrique 230 V (Schuko)
9. Raccord de câble à pince crocodile 12 V
10. Commutateur ECO
11. Interrupteur principal / coupe-circuit
12. Mise à la terre
13. Filtre à air

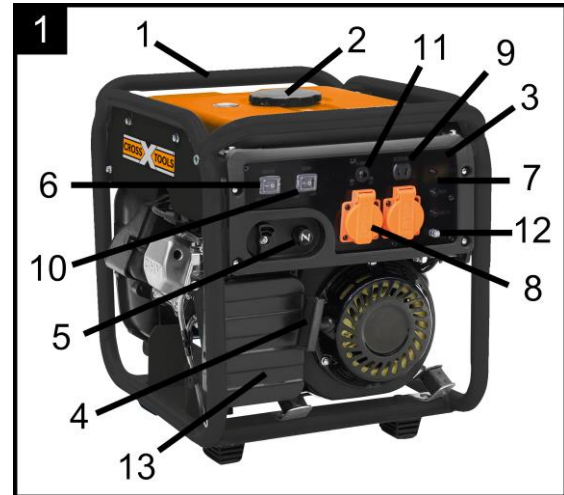

4. Données techniques

Modell	CPG 4000 INV
Type de protection	IP23M
Puissance continue P_{nom}	3,0 kW
Puissance max. P_{max}	3,5 kW
Tension nominale U_{nom}	230 V-AC
Courant nominal I_{nom}	13 A
Fréquence F_{nom} (Hz)	50 Hz
Tension nominale U_{nom}	12 V-DC
Courant nominal I_{nom}	8,3 A
Nombre et types de prises électriques	1*12V / 2*230V
Type de moteur	XG-170F
Numéro d'homologation du moteur	e9*2016/1628*2016/1628SRA1/P*1246*00 (V)
Cylindrée	207 cm ³
Puissance max.	3,6 kW / 4,9 PS
Type de carburant	Essence, au moins 90 octane (E10)
Facteur de puissance φ	1 cos φ
Classe de puissance	G1
Température ambiante maxi.	40° C
Hauteur d'installation max.	1000 üNN m
Bougie, type	F7RTC
Volume d'huile	0,5 l
Spécification recommandée pour l'huile	SAE 15 W 40
Capacité du réservoir	8,5 l
Dimensions (L x P x H)	48 x 40 x 45 cm
Poids (net)	~ 30 kg
Numéro article	68041

Informations sur les émissions sonores

Valeurs mesurées selon la EN 3744 :

Niveau de puissance acoustique mesuré LWA : 95 dB(A),

Niveau de puissance acoustique garanti LWA: 96 dB(A)

Les valeurs indiquées représentent un niveau d'émissions sonores et ne sont pas un niveau de fonctionnement sûr obligatoire. Comme il existe un rapport entre le niveau d'émissions sonores et le niveau d'exposition sonore, le niveau de fonctionnement sûr ne peut pas être déterminé de manière fiable pour définir d'év. précautions indispensables supplémentaires.

Les facteurs influençant le niveau d'exposition actuel du personnel incluent les caractéristiques de l'espace de travail, d'autres sources sonores, etc. comme par ex. le nombre de machines et d'autres processus environnants ainsi que la durée pendant laquelle un opérateur est exposé au bruit. Le niveau d'exposition sonore fiable peut différer d'un pays à l'autre. Toutefois, ces informations sont offertes à l'exploitant de la machine afin qu'il ait la possibilité de mieux évaluer les risques et menaces.

5. Service

En cas de demande d'intervention de la garantie ou de pannes, veuillez contacter votre revendeur.

Une notice d'utilisation récente sous forme de fichier PDF peut être demandée si nécessaire par e-mail à l'adresse: service@crosstools.de



Pour les pays européens uniquement.

Ne jetez pas les appareils électriques aux ordures ménagères !

Conformément à la Directive européenne 2012/19/EU sur les appareils électriques et électroniques en fin de cycle de vie et à son application dans la législation nationale, les appareils électriques usages doivent être collectés séparément et être conduits à un centre de recyclage répondant aux normes de protection de l'environnement. Pour toute question, adressez-vous à votre entreprise locale d'élimination des déchets.

Gentile Cliente,

Complimenti per l'acquisto del Suo nuovo prodotto CROSS TOOLS!

Per approfittare di tutti i vantaggi tecnici, si prega di leggere attentamente le istruzioni d'uso.

Vi auguriamo buon divertimento con il vostro nuovo apparecchio.

IMPORTANTE!

Quando si utilizzano attrezzature, devono essere osservate le precauzioni di sicurezza per evitare lesioni e danni. Leggere questo manuale con la dovuta attenzione. Tenere questo luogo sicuro, in modo che le informazioni siano sempre disponibili.

In caso di dare l'apparecchio ad altre persone, dare loro queste istruzioni Istruzioni per l'uso / Secure-sicurezza come bene. T.I.P. Technische Industrie Produkte GmbH non si assume alcuna responsabilità per incidenti o danni causati dalla mancata osservanza di queste istruzioni e le istruzioni di sicurezza in esso contenute.

Indice

1. Norme di sicurezza.....	1
2. Contenuto della confezione.....	5
3. Descrizione del dispositivo.....	6
4. Dati tecnici.....	6
6. Assistenza.....	7

1. Norme di sicurezza

Si prega di leggere attentamente le presenti istruzioni per l'uso e prendere confidenza con gli elementi di comando e l'utilizzo regolare di questo prodotto.

Non ci assumiamo alcuna responsabilità per danni derivanti dall'inosservanza delle istruzioni e delle prescrizioni contenute nelle presenti istruzioni per l'uso. I danni conseguenti ad un mancato rispetto delle istruzioni e delle prescrizioni contenute in queste istruzioni per l'uso non sono coperti dal diritto alla garanzia.

Conservare correttamente le presenti istruzioni per l'uso e allegarle al momento del trasferimento della macchina.

I bambini e coloro che non hanno dimestichezza con queste istruzioni per l'uso non devono utilizzare il dispositivo. Occorre controllare che i bambini non giochino con il dispositivo. In diversi paesi le norme in vigore possono limitare l'età dell'utilizzatore e devono essere rispettate categoricamente.

Le persone con facoltà fisiche, psichiche o mentali limitate non devono utilizzare il dispositivo, a meno che non siano sorvegliate da persone responsabili della loro sicurezza o non abbiano ricevuto istruzioni relative all'utilizzo del dispositivo.

Conservare le indicazioni di sicurezza e le istruzioni per uso futuro.

Fare attenzione al significato del seguenti pittogrammi

1.1. Etichette di pericolo e avvertimento

Prestare attenzione nel trattamento di dispositivi elettrici.



Attenzione: tensione elettrica



Leggere assolutamente le istruzioni per l'uso prima della messa in funzione.



Indossare una protezione per l'udito.



Non utilizzare il dispositivo nei pressi di fiamme libere.



Proteggere il dispositivo da pioggia e umidità.



Non usare il dispositivo in ambienti chiusi.

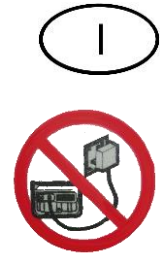

Non collegare direttamente alla rete domestica.



Durante il funzionamento il generatore deve sempre essere messo a terra.



Mantenersi a una distanza sufficiente.



Non inalare i gas esausti.



Attenzione superfici calde



CAUTELA!
Pericolo di ustioni dovute a scarico caldo



Livello di potenza acustica garantito in dB(A)



Gli allacciamenti a corrente alternata dispongono di una frequenza di 50 Hz.



Posizione del rubinetto del carburante orizzontale: chiuso (OFF). Posizione del rubinetto del carburante verticale: aperto (ON).



Funzione di avviamento a freddo: Tirare la leva
In caso di motore caldo: Spingere la leva



Qui si trova l'apertura di riempimento dell'olio. Riempire fino al livello rappresentato.



Su questa targhetta identificativa sono presenti il numero di serie, il codice articolo e l'anno di costruzione. Si prega di annotarsi i dati riportati su questa targhetta, in modo che siano disponibili anche in caso di smarrimento o danni. Tali dati sono necessari per ordinare pezzi di ricambio o per fare domande successive relative alle informazioni di assistenza.

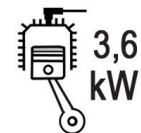

Potenza del motore a combustione: 3,6 kW

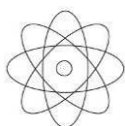

Elektronisch

Il dispositivo dispone di un comando elettronico

P_{nenn}
3000 W

Potenza continua del generatore di corrente: 3,0 kW

I_{nenn} I_{nenn}
8,3 A 13 A

Corrente nominale del generatore:
13 A 230V/AC
8,3 A 12V/DC

IP
23M

Tipo di protezione del dispositivo: IP23M



Il dispositivo dispone di prese Schuko con una tensione di 230 V e una frequenza di 50 Hz. Il dispositivo dispone di una presa per cavo con morsetti da 12V



I dispositivi danneggiati e/o quelli elettrici o elettronici da smaltire devono essere consegnati presso appositi centri di riciclaggio.

1.2. Sicurezza sul posto di lavoro

1. **Tenere pulita e correttamente illuminata la propria area di lavoro.** Disordine o aree di lavoro non sufficientemente illuminate possono provocare incidenti.
2. Non lavorare con il dispositivo a motore in aree a rischio di esplosione, nelle quali **si trovano fluidi, gas o polveri infiammabili.** I dispositivi a motore generano scintille che possono infiammare la polvere o i vapori.
3. **Tenere i bambini e le altre persone distanti** durante l'utilizzo del dispositivo. In caso contrario, si potrebbe perdere il controllo dello strumento.

1.3. Sicurezza delle persone

1. Essere vigili, prestare attenzione a quello che si fa e procedere in modo ragionevole quando si lavora con un dispositivo a motore.
2. Non utilizzare il dispositivo a motore quando si è stanchi o sotto l'effetto di droghe, alcool o medicinali. Un momento di disattenzione nell'uso del dispositivo a motore può causare serie lesioni.
3. **Evitare una messa in funzione accidentale. Assicurarsi che il dispositivo a motore sia disattivato prima di sollevarlo o trasportarlo.**
4. **Rimuovere eventuali strumenti di regolazione o chiavi inglesi prima di accendere il dispositivo a motore.** Un utensile o una chiave che si trovano all'interno di una parte del dispositivo in movimento possono provocare delle lesioni.
5. **Indossare abbigliamento adeguato.** Non indossare indumenti larghi o gioielli. Tenere capelli, capi d'abbigliamento e guanti lontani dalla parti in movimento. Vestiti larghi, gioielli o capelli lunghi possono impigliarsi nelle parti in movimento.

1.4. Sicurezza nell'uso di motori a combustione

1. NON azionare MAI la macchina in spazi interno o ambienti chiusi, a meno che non sia garantito il convogliamento all'esterno dei gas di scarico. Il monossido di carbonio contenuto nei gas di scarico del motore è tossico e può portare alla perdita di coscienza e alla morte.
2. Non fumare o lavorare nelle immediate vicinanze della macchina.
3. Controllare regolarmente le linee del carburante e il serbatoio alla ricerca di difetti di tenuta e incrinazioni.

4. Non fare rifornimento quando la macchina è collegata o ancora calda.
Non fare rifornimento nei pressi di scintille, fiamme libere o persone che fumano –
Pericolo di esplosione!
5. Non fare mai rifornimento di un motore a benzina o diesel in aree non sufficientemente ventilate. I vapori del carburante sono facilmente infiammabili e tossici.
6. Non riempire troppo il serbatoio ed evitare che si versi carburante durante il processo di rifornimento. Se si è versato del carburante, assicurarsi che sia completamente asciutto prima di avviare il motore.
7. Accertarsi che il coperchio del serbatoio sia correttamente e saldamente chiuso dopo il rifornimento.
8. Conservare il carburante solo in appositi contenitori consentiti.
9. La benzina è altamente infiammabile e in determinate circostanze anche esplosiva.
10. Alcuni componenti del motore a combustione si scaldano molto e possono causare ustioni.
11. Stare sempre attenti e attenersi alle indicazioni di avvertimento sul dispositivo.

1.5. Sicurezza in fase di manutenzione

Manutenzione regolare e cura precisa riducono il pericolo di possibili anomalie di funzionamento e contribuiscono ad allungare la durata di vita del proprio dispositivo.

1. Assicurarsi che le riparazioni su motore e macchina siano realizzate da personale competente.
2. Accertarsi che l'interruttore del motore sia su "OFF" e che il cavo della candela sia scollegato o eseguire qualche tipo di regolazione o eseguire qualche tipo di regolazione.
3. Tenere sempre pulita la macchina e assicurarsi che le etichette siano leggibili. Esse contengono indicazioni di comando importanti e avvertimento su eventuali pericoli. Sostituire le etichette assenti e difficili da leggere.
4. Non utilizzare benzina o soluzioni infiammabili per la pulizia della macchina. I vapori di carburante e solventi possono esplodere.
5. Conservare sempre la macchina in condizioni regolari. Essa deve essere conservata in un luogo asciutto e pulito, fuori dalla portata dei bambini.
6. **Pericolo di morte!** Per evitare una scarica elettrica, il dispositivo è messo in sicurezza mediante un interruttore di potenza, appositamente concepito per tale dispositivo. Quando si sostituisce questo interruttore, occorre utilizzare un interruttore identico per prevenire scosse elettriche.

1.6. Utilizzo conforme alla destinazione d'uso del CPG 4000 INV

Il generatore è concepito per l'azionamento di utenze elettriche tradizionali, come ad es. ghirlande luminose, utensili elettrici manuali (trapani, seghe elettriche a catena, compressori laptop, cellulari, ecc.. Assicurarsi che il generatore sia messo a terra (vedere capitolo 5.6)).

I dispositivi elettronici, come ad es. computer, TV etc. non devono essere azionati con un generatore.

Richiedere informazioni, in caso di dubbi, al produttore del proprio dispositivo.

Per il collegamento ad impianti stazionari, come quelli di riscaldamento, alimentazione domestica e climatizzazione, oppure per l'alimentazione elettrica di camper, occorre consultare prima un elettricista specializzato. Il collegamento all'alimentazione in reti esistenti può essere svolto solo da personale specializzato e solo previo consenso dell'ente erogatore di energia. Il punto critico di

un'utenza induttiva è rappresentato dalla potenza assorbita all'accensione. La potenza assorbita può arrivare a 3 volte la potenza nominale, il che deve essere assolutamente considerato.

Non ci assumiamo alcuna responsabilità per danni che derivino dalla mancata osservanza delle presenti istruzioni. Le istruzioni per l'uso devono essere attentamente e in modo completo prima di utilizzare il dispositivo per la prima volta. Se dovessero sorgere dubbi in merito all'allacciamento e al comando del dispositivo, rivolgersi a T.I.P. Technische Industrie Produkte GmbH. Si prega di notare che i nostri apparecchi non sono stati costruiti per uso commerciale, artigianale o industriale. Non ci assumiamo dunque alcuna responsabilità se l'apparecchio viene usato in imprese commerciali, artigianali o industriali o per attività equivalenti.

1.7. Rischi e possibilità di prevenirli

Rischio	Descrizione	Misura preventiva
Contatto elettrico diretto	Il contatto elettrico diretto con mani bagnate può causare scariche elettriche.	Evitare il contatto con le mani umide e fare attenzione alla relativa messa a terra.
Ustioni	Il contatto con lo scarico può causare ustioni.	Lasciare raffreddare i dispositivi subito dopo il funzionamento.
Danni all'udito	Una permanenza prolungata nelle immediate vicinanze del generatore in funzione può causare danni all'udito.	Occorre indossare sempre otoprotettori.
Contatto, inalazione	L'inalazione di gas di scarico può essere mortale!	Non azionare mai in ambienti chiusi.
Incendio o esplosione	Il carburante nel dispositivo può infiammarsi.	Non azionare mai in ambienti a rischio incendio. Non eseguire il rifornimento con motore in funzione. Non fumare.
Pericolo per l'ambiente	La fuoriuscita di olio e carburante può danneggiare l'ambiente.	Evitare la fuoriuscita di tali sostanze e utilizzare all'atto della manutenzione contenitori di raccolta.
Rottura durante il funzionamento	Se si aziona il dispositivo su un fondo inclinato, non è più garantita la lubrificazione e il dispositivo può subire dei danni.	Azionare di base su un fondo piano.

2. Contenuto della confezione

Nell'imballaggio dovrebbero essere presenti i seguenti componenti. Assicurarsi che tutti i componenti siano completi.

Istruzioni per l'uso

Unità generatore

Cavo con morsetti da 12 V

Chiave candele di accensione, Cacciavite combinato

Tappo di riempimento olio & Caraffa per rabbocco olio

In base alla destinazione d'uso, possono essere necessari altri accessori.

Nota: Conservare l'imballo, se possibile, fino alla scadenza del periodo di garanzia. Smaltire il materiale dell'imballaggio nel rispetto dell'ambiente.

3. Descrizione del dispositivo

1. Maniglia da trasporto
2. Coperchio serbatoio
3. Pannello
4. Sistema di avviamento a strappo
5. Starter (da tirare)
6. Interruttore start/stop
7. Display a LED
8. Blocchetto dell'accensione
9. Presa cavo con morsetti da 12 V
10. Interruttore ECO
11. Interruttore di sicurezza
12. Collegamento di messa a terra
13. Filtro dell'aria

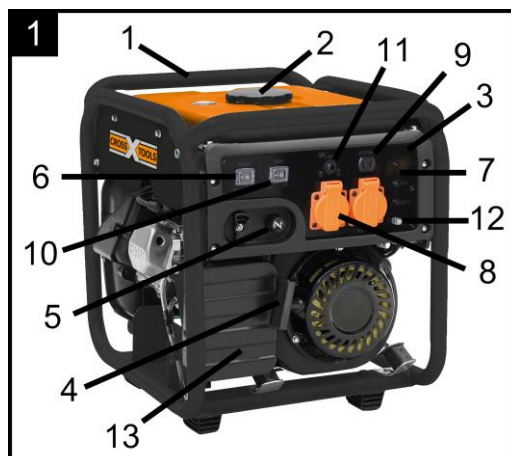

4. Dati tecnici

Modello	CPG 4000 INV
Grado di protezione	IP23M
Potenza continua P_{nom}	3,0 kW
Potenza max. P_{max}	3,5 kW
Tensione nominale U_{nom}	230 V-AC
Corrente nominale I_{nom}	13 A
Frequenza F_{nenn}	50 Hz
Tensione nominale U_{nom}	12 V-DC
Corrente nominale	8,3 A
Collegamenti disponibili	1*12V / 2*230V
Motore di azionamento	XG-170F
Numero di autorizzazione motore	e9*2016/1628*2016/1628SRA1/P*1246*00 (V)
Cilindrata	207 cm ³
Potenza max.	3,6 kW / 4,6 PS
Tipo di carburante	Benzina, almeno 90 Ottana
Fattore di potenza φ	1 cos φ
Classe di potenza	G1
Massima temperatura ambiente	40° C
Altezza di installazione max.	1000 üNN m
Candela di accensione, tipo	F7RTC
Quantità di olio	0,5 l
Specifiche dell'olio consigliato	SAE 15 W 40
Capacità serbatoio	8,5 l
Dimensioni (L x P x H)	48 x 40 x 45 cm
Peso (netto)	~ 30 kg
Numero articolo	68041

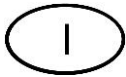

Informazioni sulle emissioni acustiche

Valori di misura rilevati come da EN 3744:

Livello di potenza acustica misurato LWA: 95 dB(A),

Livello di potenza acustica garantito LWA: 96 dB(A)

I valori indicati rappresentano il livello di emissioni e non sono necessariamente livelli operativi di sicurezza. Benché esista una correlazione fra i livelli di emissione e di nocività, non è possibile dedurre in modo affidabile se siano necessarie o meno ulteriori misure cautelative. Fra i fattori che influiscono sul livello di nocività reale sono incluse le caratteristiche del locale di lavoro, altre sorgenti sonore, ecc. quali ad esempio la quantità di altre macchine e processi contigui e la durata di esposizione dell'operatore al rumore. Allo stesso modo il livello di nocività delle emissioni ammesse può variare da paese a paese. Tuttavia queste informazioni permettono al gestione della macchina di eseguire una valutazione migliore dei rischi e dei potenziali pericoli.

6. Assistenza

In caso di ricorso di garanzia o di guasti, si prega di rivolgersi al rivenditore.

Se avete domande devono costruire / installare sul dispositivo: Siamo qui per voi!

Le istruzioni per l'uso attuali possono essere richieste, se necessario, in formato

PDF, inviando un'e-mail a:

crosstools.de.



Solo per i paesi CE

Non gettare gli apparecchi elettrici tra i rifiuti domestici!



Conformemente alla Direttiva Europea 2012/19/EU (sui rifiuti di apparecchiature elettriche ed elettroniche) e all'attuazione del recepimento della stessa nel diritto nazionale, gli apparecchi elettrici usati devono essere raccolti separatamente e reimpiegati in modo ecologicamente corretto. Per ulteriori informazioni rivolgersi all'azienda di smaltimento locale.

Estimados clientes,

¡Felicitaciones por la compra de este nuevo dispositivo de CROSS TOOLS!
Para aprovechar todas las ventajas técnicas, lea por favor cuidadosamente las instrucciones de uso.

Le deseamos una buena utilización para su nuevo aparato**¡IMPORTANTE!**

Al utilizar el equipo, es necesario tomar medidas de seguridad para evitar lesiones y daños. Lea este manual con el debido cuidado. Mantener este lugar seguro, por lo que la información está siempre disponible. En caso de dar el equipo a cualquier otra persona, darles estas normas de funcionamiento / de seguridad también. T.I.P. Technische Industrie Produkte GmbH no asume ninguna responsabilidad por accidentes o daños causados por el incumplimiento de estas instrucciones y las instrucciones de seguridad contenidas en el mismo.

Índice

1. Instrucciones de seguridad.....	1
2. Volumen de suministro	5
3. Descripción del aparato.....	6
4. Datos técnicos.....	6
5. Servicio.....	7

1. Instrucciones de seguridad

No se autoriza el uso de este aparato a niños ni a aquellas personas que no estén familiarizadas con el contenido de estas instrucciones de uso. Si hubiera niños en las inmediaciones, deberán ser sometidos a vigilancia para impedir que puedan jugar con el aparato. Las prescripciones válidas en distintos países pueden limitar la edad del usuario; éstas deben ser observadas en cualquier caso.

No deben usar el aparato personas con sus capacidades físicas, sensoriales o mentales limitadas, aunque haya una persona competente velando por su seguridad o si ha recibido instrucciones sobre el uso del aparato de la persona competente de ello.

Conserve todas las indicaciones de seguridad e instrucciones para su consulta futura.

Tenga presente el significado de los siguientes pictogramas.

1.1. Rótulos adhesivos de advertencia e indicación

Proceda con precaución al manejar aparatos eléctricos.



Precaución: Tensión eléctrica



Es imprescindible que lea el manual de instrucciones antes de la puesta en servicio.



Lleve protección auditiva.

E



No haga funcionar el aparato cerca de llamas abiertas.



Proteja el aparato de la lluvia y la humedad.



No utilice el aparato en espacios cerrados.



No conecte directamente a la red doméstica.



El generador debe estar siempre conectado a tierra durante el funcionamiento.



Dejar distancia suficiente.



No respirar los gases de escape.



Precaución por superficies calientes



¡PRECAUCIÓN!
Peligro de quemaduras por gases de escape calientes



Nivel de potencia acústica garantizado en dB(A)



Las conexiones de corriente alterna presentan una frecuencia de 50 Hz.



Posición de llave de combustible en horizontal: Cerrado (OFF).
Posición de llave de combustible en vertical: Abierto (ON).



Función de arranque en frío:
Tire de la palanca
Cuando el motor está caliente: Presione la palanca



Aquí está la abertura de llenado de aceite.
Llenar hasta el nivel representado.



En esta placa de características se encuentra el número de serie, el número de referencia y el año de construcción. Anote los datos de esta placa para disponer de estos aún en caso de que se produjera una pérdida de la misma o daños en esta. Precisar los dichos datos para pedidos de piezas de repuesto o consultas relativas a informaciones del servicio técnico.

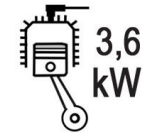

Potencia del motor de combustión: 3,6 kW



El aparato dispone de un control electrónico

P_{nenn}
3000 W

Potencia continua del generador eléctrico: 3,0 kW

I_{nenn} I_{nenn}
8,3 A 13 A

Corriente nominal del generador eléctrico:
13 A 230 V/AC
8,3 A 12 V/DC

IP
23M

Clase de protección del aparato: IP23M



El aparato dispone de tomas de enchufe con puesta a tierra tipo Schuko con una tensión de 230 V y una frecuencia de 50 Hz. El aparato dispone de una conexión del cable de terminales de polos de 12 V.



Los aparatos eléctricos o electrónicos dañados o que haya que desechar deben entregarse en los puntos de reciclaje previstos a tal fin.

1.2. Seguridad en el puesto de trabajo

1. **Mantenga el área de trabajo limpia y bien iluminada.** El desorden y las zonas oscuras pueden ser causa de accidentes.
2. No trabaje con el aparato accionado por motor en un entorno con riesgo de explosión o en el que haya **polvos, gases o líquidos combustibles**. Los aparatos accionados por motor generan chispas que pueden inflamar el polvo o los vapores.
3. **Mantenga alejados a niños y otras personas** durante el uso del aparato. En caso de distracción puede perder el control del aparato.

1.3. Seguridad de las personas

1. Preste atención y tenga en cuenta qué hacer y proceda con buen juicio al trabajar con un aparato accionado por motor.
2. No utilice ningún aparato accionado por motor si se encuentra cansado o bajo los efectos de drogas, el alcohol o medicamentos. Un momento de falta de atención durante el uso del aparato accionado por motor puede ser causa de lesiones graves.
3. **Evite una puesta en servicio sin atención. Asegúrese** de que el **aparato accionado por motor está desconectado antes de levantarlo o transportarlo**.
4. **Retire las herramientas de ajuste o la llave inglesa antes de conectar el aparato accionado por motor.** Una herramienta o una llave que se encuentre en una parte giratoria del aparato puede causar lesiones.
5. **Lleve ropa adecuada.** No lleve ropas sueltas ni alhajas. Mantenga el cabello, la ropa y los guantes alejados de las partes en movimiento. La ropa suelta, las alhajas o el cabello largo y suelto pueden ser atrapados por las piezas en movimiento.

1.4. Seguridad durante el uso de motores de combustión

1. No haga funcionar NUNCA la máquina en interiores ni espacios cerrados, salvo que esté garantizada la evacuación de los gases de escape. El monóxido de carbono contenido en los gases de escape del motor es tóxico y puede causar una pérdida de consciencia y la muerte.
2. No fumar ni trabajar en las inmediaciones de la máquina.

3. Compruebe regularmente si hay falta de estanqueidad o grietas en los conductos del combustible y el depósito.
4. No reposte mientras la máquina esté conectada o siga caliente.
No reposte en la proximidad de chispas, llamas abiertas o personas fumando –
¡Peligro de explosión!
5. No añada combustible nunca a un motor de gasolina o gasóleo en un espacio sin suficiente ventilación. Los vapores del combustible son fácilmente inflamables y nocivos.
6. No llene nunca en exceso el depósito y evite agitar el combustible durante el proceso de repostaje. Si se ha agitado el combustible, asegúrese de que todo esté seco antes de arrancar el motor.
7. Asegúrese de que el tapón del depósito se haya cerrado de forma correcta y segura tras el repostaje.
8. Guarde el combustible solo en recipientes autorizados para ello.
9. Algunos componentes del motor de combustión se calientan mucho y pueden causar quemaduras. Sea siempre precavido y tenga en cuenta las indicaciones de advertencia que hay en el aparato.

1.5. Seguridad de mantenimiento

Un mantenimiento regular y unos cuidados diligentes reducen el peligro de posibles fallos de funcionamiento y contribuyen a prolongar la vida útil de su aparato.

1. Asegúrese de que las reparaciones en el motor y la máquina los realiza personal capacitado.
2. Asegúrese de que el interruptor del motor está en posición de desconexión (OFF) antes de desmontar los dispositivos de protección o de efectuar alguna regulación.
3. Mantenga siempre limpia la máquina y preste atención a que los rótulos adhesivos sean legibles. Estos contienen importantes indicaciones de manejo y advierten de peligros. Sustituya los rótulos adhesivos que falten o apenas se puedan leer.
4. No utilice gasolina ni disoluciones inflamables para limpiar la máquina. Los vapores de los combustibles y las disoluciones inflamables pueden explotar.
5. Almacenar la máquina siempre correctamente. Esta debe almacenarse en un lugar limpio, seco e inaccesible a los niños.
6. **¡Peligro de muerte!** Para evitar una descarga eléctrica, el aparato cuenta con un disyuntor que se ha dimensionado especialmente para este aparato. Al sustituir este interruptor hay que usar uno idéntico para prevenir una descarga eléctrica.

1.6. Uso previsto del CPG 4000 INV

El generador se ha previsto para el funcionamiento de consumidores eléctricos convencionales como, por ejemplo, cadenas de luz, herramientas eléctricas manuales (taladradoras, sierras eléctricas de cadena, compresores).

Los aparatos electrónicos como ordenadores, televisores, etc., no deben alimentarse con un generador.

En caso de duda solicite información al fabricante de su aparato.

Para la conexión a instalaciones estacionarias como calefacción, suministro doméstica, climatizadores o para el suministro eléctrico de autocaravanas, es imprescindible requerir asistencia a un electricista. El punto crítico de un consumidor inductivo es la potencia absorbida durante la conexión. La potencia absorbida puede ser hasta el triple de la potencia nominal, por lo que es imprescindible tenerla en consideración.

No se asume ninguna responsabilidad por daños originados por la inobservancia de estas indicaciones. El manual de instrucciones debe leerse por completo antes del primer uso del aparato. Si surgieran dudas sobre la conexión y el manejo del aparato, diríjase a T.I.P. Technische Industrie Produkte GmbH. Tenga en cuenta que, conforme a lo previsto nuestros aparatos no se han construido para un uso comercial, profesional o industrial. No asumimos ninguna garantía si el aparato se utiliza en entornos comerciales, de artesanos o industriales, así como para actividades semejantes.

1.7. Riesgos y opción de prevención

Riesgo	Descripción	Prevención
Contacto eléctrico derecho	Un contacto eléctrico derecho con las manos húmedas puede causar una electrocución.	Evite el contacto con las manos húmedas y preste atención a una puesta a tierra adecuada.
Combustiones	El contacto con el orificio de escape puede causar quemaduras.	Dejar enfriar primero el aparato tras el funcionamiento.
Daños auditivos	Una permanencia prolongada en las inmediaciones del generador en marcha puede causar daños auditivos.	Es imprescindible llevar siempre protección auditiva.
Contacto, inhalación	¡La inhalación de gases de escape puede ser mortal!	No hacer funcionar nunca en espacios cerrados.
Fuego o explosión	El combustible del aparato se puede inflamar.	No hacer funcionar en un entorno con peligro de fuego. No repostar con el motor en marcha. No fumar.
Peligro para el medio ambiente	El derrame de aceite y combustible perjudica al medio ambiente.	Evite el derrame de estas sustancias y en caso de mantenimiento emplee un recipiente colector.
Rotura durante el funcionamiento	Si se hace funcionar el aparato sobre un suelo inclinado, no se garantiza ya la lubricación, por lo que el aparato podría sufrir daños.	Hacer funcionar por principio sobre un suelo plano.

2. Volumen de suministro

En el embalaje deben encontrarse los siguientes componentes. Asegúrese que se encuentran todos los componentes.

Unidad de generador

Manual de instrucciones

Cable de terminales de polos de 12 V

Tubuladura de llenado de aceite & botella de llenado de aceite

Llave de bujías, destornillador combinado

Dependiendo de la aplicación prevista puede ser preciso algún accesorio más.

Nota: Si es posible, conserve el embalaje hasta que se extinga la garantía. Elimine los materiales de embalaje de conformidad con el medio ambiente.

3. Descripción del aparato

1. Asa de transporte
2. Tapón del depósito
3. Panel
4. Arranque por cable
5. Palanca de cebador
6. Interruptor de inicio
7. Pantalla de LED
8. Conexiones de CA
9. Conexión de cable de terminales de polos de 12 V
10. Interruptor ECO
11. Disyuntor
12. Conexión de puesta a tierra
13. Filtro de aire

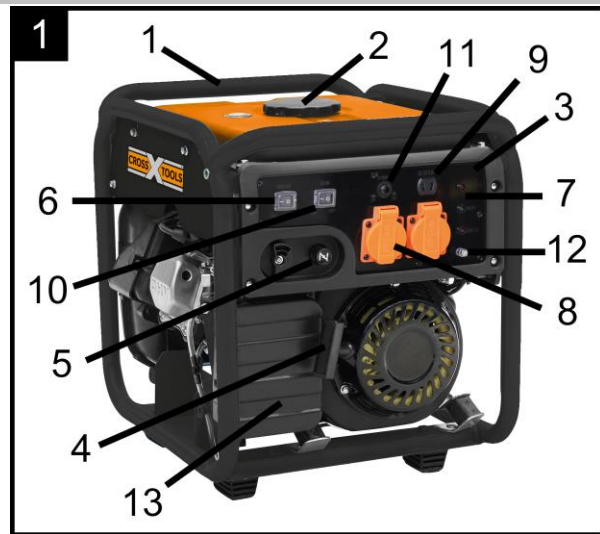

4. Datos técnicos

Modelo	CPG 4000 INV
Tipo de protección	IP23M
Potencia continua P_{nom}	3,0 kW
Potencia máx. P_{max}	3,5 kW
Tensión nominal U_{nom}	230 V-AC
Corriente nominal I_{nom}	13 A
Frecuencia F_{nom}	50 Hz
Tensión nominal U_{nom}	12 V-DC
Corriente nominal I_{nom}	8,3 A
Cantidad y tipo de tomas de corriente	1*12V / 2*230V
Tipo de motor	XG-170F
Número de autorización del motor	e9*2016/1628*2016/1628SRA1/P* 1246*00 (V)
Cilindrada	207 cm ³
Potencia máx.	3,6 kW / 4,6 PS
Clase de combustible	Gasolina, min. 90 Oktan (E10)
Factor de potencia φ	1 cos
Clase de potencia	G1
Temperatura máxima del ambiente exterior	40 °C
Altitud de emplazamiento máx.	1000 m s.n.m.
Bujía, tipo	F7RTC
Cantidad de aceite	0,5 Liter
Especificación de aceite recomendada	SAE 15 W 40
Capacidad de depósito	8,5 Liter
Dimensiones (L x P x A)	48 x 40 x 45 cm
Peso (neto)	ca. 30 kg
Número de artículo	68041

Información sobre emisiones de ruido

Valores determinados según la norma EN 3744:

Nivel de potencia acústica medida LWA: 95 dB(A),

Nivel de potencia acústica garantizada LWA: 96 dB(A)

El valor indicado supone un nivel de emisiones y no es forzosamente un nivel de trabajo seguro. Como hay una relación entre los niveles de emisión y de inmisión, puede que no sea fiable recurrir a éste para la determinación de las posibles medidas de precaución adicionales necesarias.

Los factores que influyen sobre el nivel actual de inmisiones incluyen las propiedades de la sala de trabajo, otras fuentes de ruido, etc., como por ejemplo, el número de máquinas y otros procesos inmediatos y el intervalo de tiempo durante el cual está expuesto un operario al ruido. Asimismo, el nivel de inmisiones fiable puede diferir de un país a otro. No obstante, esta información se le ofrece al explotador de la máquina para realizar una mejor estimación de los riesgos y peligros existentes.

5. Servicio

En caso de averías o derechos de garantía diríjase por favor a su depósito de venta.

En caso necesario, puede pedir por correo electrónico un manual del operador actualizado en pdf a: service@crosstools.de.



Sólo para países de la Unión Europea.

!No eche los aparatos electricos a la basura domestica!

Segun la Directiva Europea 2012/19/EU sobre residuos de aparatos electricos y electronicos y su equivalente en la legislacion nacional, los aparatos electricos desgastados debe recogerse por separado y llevarse a un reciclaje ecologico. En caso de preguntas por favor pongase en contacto con su empresa local de recoleccion de residuos.

Drogi Użytkowniku,

Gratulujemy zakupu nowego urządzenia CROSS TOOLS.

Aby wykorzystać wszystkie zalety techniczne, prosimy uważnie przeczytać instrukcję.

Życzymy Państwu zadowolenia z nowo zakupionego urządzenia.

WAŻNE

Podczas korzystania z urządzeń należy zachować należyłą ostrożność, aby uniknąć obrażeń lub uszkodzeń urządzenia. Należy zatem zapoznać się szczegółowo z instrukcją użytkowania i zachować ją do wglądu w razie konieczności.

W przypadku przekazania urządzenia innym użytkownikom, należy dołączyć również niniejszą instrukcję użytkowania. T.I.P. Technische Industrie Produkte GmbH nie bierze odpowiedzialności za szkody lub obrażenia powstałe w wyniku obsługi niezgodnej z zapisami niniejszej instrukcji użytkowania.

Spis treści

1. Wskazówki dotyczące wymogów bezpieczeństwa	1
2. Opis urządzenia	6
3. Zakres dostawy	6
4. Dane techniczne.....	6
5. Service	7

1. Wskazówki dotyczące wymogów bezpieczeństwa

Należy uważnie zapoznać się z wymogami prawidłowego korzystania z tego produktu. Nie odpowiadamy za szkody powstałe w wyniku nieprzestrzegania wymagań niniejszej instrukcji. Szkody wynikające z niezastosowania się do zaleceń i wymagań niniejszej instrukcji obsługi nie są objęte gwarancją. Zaleca się zachowanie niniejszej instrukcji użytkowania ze względu na możliwość przekazania produktu innym użytkownikom.

Osoby, które nie zapoznały się z treścią niniejszej instrukcji, nie mogą korzystać z urządzenia.

Dzieci w wieku poniżej 8 lat, jak również osoby o ograniczonej sprawności fizycznej, zdolnościach motorycznych lub umysłowych, nie mogą obsługiwać urządzenia, chyba że będą nadzorowane przez osobę odpowiedzialną za ich bezpieczeństwo lub otrzymają od osoby nadzorującej jasne wskazówki, jak należy korzystać z produktu. Urządzenie nie jest przeznaczone do zabawy przez dzieci, jak również ewentualna konserwacja i czyszczenie elementów urządzenia nie może być prowadzone przez dzieci bez odpowiedniego nadzoru.

Zachowaj wszystkie wskazówki dotyczące bezpieczeństwa i użytkowania na przyszłość.

Zwrócić uwagę na znaczenie następujących piktogramów.

1.1. Oznaczenia wskazówek i ostrzeżeń

Zachowaj ostrożność w obchodzeniu się z urządzeniami elektrycznymi



Uwaga napięcie



Przed rozpoczęciem użytkowania należy zapoznać się z instrukcją



Używaj słuchawek ochronnych



Zabrania się użytkowania urządzenia w pobliżu otwartego ognia.



Chroń urządzenie przed deszczem i wilgocią



Nie korzystaj z urządzenia w zamkniętych pomieszczeniach.



Nie podłączaj urządzenia bezpośrednio do domowej sieci elektrycznej.



Podczas pracy generator musi być zawsze uziemiony.



Zachowaj wystarczający odstęp.



Nie wdychać spalin.



Uwaga gorąca powierzchnia.



UWAGA!
Ryzyko poparzenia o gorący tłumik.



Gwarantowany poziom emisji hałasu dB(A).



Podłączenia prądu zmiennego dysponują częstotliwością 50 Hz.



Pozycja kranika paliwa pozioma: zamknięte (OFF)
Pozycja kranika paliwa pionowa: otwarte (ON).



Funkcja zimnego rozruchu: Dźwignie pociągowe
Gdy silnik jest ciepły: nacisnąć dźwignię



Oznaczenie otworu wlewu / uzupełniania oleju. Olej należy zawsze uzupełniać do wskazanego poziomu.



Tabliczka znamionowa zawiera informacje o numerze seryjnym, numerze produktu i roku produkcji. Zaleca się zapisanie powyższych danych w razie uszkodzenia lub utraty tabliczki znamionowej. Te dane będą pomocne przy ewentualnej konieczności zamawiania części zamiennych lub przy obsłudze posprzedażowej.

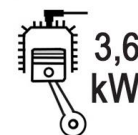

Moc silnika spalinowego: 3,6 kW



Elektronisch

Urządzenie dysponuje sterowaniem elektronicznym.

P_{nenn}
3000 W

Moc znamionowa agregatu: 3,0 kW

I_{nenn} **I_{nenn}**
8,3 A **13 A**

Prąd znamionowy agregatu:
13 A 230V/AC
8,3 A 12V/DC

IP
23M

Klasa ochronności: IP23M



Urządzenie wyposażone w gniazda 230V o częstotliwości 50 Hz.
Urządzenie wyposażone w gniazdo przewodu zacisków biegunowych 12V.



Zużyty sprzęt elektryczny i elektroniczny należy zbierać osobno i przekazać do utylizacji do właściwego dla środowiska centrum recyklingu.

1.2. Bezpieczeństwo w miejscu pracy

1. **Należy zadbać o dobre oświetlenie oraz czystość w miejscu pracy.** Nieporządek oraz brak dostatecznego oświetlenia mogą prowadzić do wypadków podczas pracy.
2. Nie należy korzystać z elektronarzędzi w bezpośrednim otoczeniu zagrożonym wybuchem, w którym mogą znajdować się łatwopalne ciecze, gazy lub pyły. Elektronarzędzia mogą wytwarzać iskry, które w reakcji z pyłami lub gazami mogą doprowadzić do pożaru.
3. **Podczas korzystania z urządzeń należy zadbać o zachowanie bezpiecznej odległości dzieci i innych osób znajdujących się w pobliżu.** W razie odwrócenia uwagi można utracić kontrolę nad pracą urządzenia.

1.3. Bezpieczeństwo użytkowników

1. **Podczas pracy z urządzeniem zachowaj rozwagę, czujność i rozsądek. W żadnym wypadku nie wolno korzystać z urządzenia będąc po spożyciu alkoholu, środków odurzających lub leków.** Brak należytej uwagi podczas pracy z urządzeniem może doprowadzić do obrażeń.
2. **Unikaj przypadkowego włączenia urządzenia. Upewnij się, że przełącznik jest wyłączony przed podłączeniem urządzenia do zasilania i / lub akumulatora. Unikaj przestawiania lub przenoszenia oraz podłączenia urządzenia do zasilania trzymając palec na wyłączniku.** Takie działanie może prowadzić do wypadków.
3. **Przed uruchomieniem urządzenia należy usunąć narzędzia i klucze do regulacji.** Elementy te, znajdujące się przy ruchomych częściach urządzenia, mogą spowodować obrażenia.
4. **Podczas pracy z urządzeniem zadbaj o odpowiednią odzież.** Nie należy nosić luźnej odzieży ani biżuterii. Włosy, odzież i rękawice trzymaj z dala od części ruchomych. Luźna odzież, biżuteria lub długie włosy mogą zostać pochwycone przez ruchome części urządzenia.

1.4. Bezpieczeństwo przy korzystaniu z urządzeń z silnikami spalinowymi

1. Pod żadnym pozorem nie wolno korzystać z urządzenia w pomieszczeniach lub zamkniętych przestrzeniach, z wyjątkiem pomieszczeń lub przestrzeni, które zostały wyposażone w instalację odprowadzającą spaliny. Zawarty w spalinach tlenek węgla (CO) jest trujący i może prowadzić do utraty przytomności, oraz w skrajnych przypadkach do śmierci.
2. Palenie tytoniu jest zabronione w bezpośredniej bliskości podczas korzystania z urządzenia.
3. Należy regularnie sprawdzać przewody paliwowe pod kątem ich nieszczelności lub uszkodzeń.
4. Niedozwolone jest tankowanie urządzenia podczas jego pracy lub przed ostygnięciem silnika.
5. Niedozwolone jest tankowanie urządzenia w bezpośrednim otoczeniu, w którym występują iskry, otwarty ogień oraz w otoczeniu osób palących – **Ryzyko wybuchu!**
6. Niedozwolone jest tankowanie silników zasilanych benzyną lub olejem napędowym w pomieszczeniach bez dostatecznej wentylacji. Opary z paliw są łatwopalne i trujące.
7. Podczas tankowania należy uważać, aby nie doprowadzić do przelania paliwa w zbiorniku. W przypadku rozlania paliwa podczas tankowania, należy osuszyć wszystkie zalane elementy przed uruchomieniem urządzenia.
8. Po zakończeniu tankowania należy upewnić się, że korek zbiornika został właściwie zakręcony.
9. Benzyna jest szczególnie podatna na zapalenie i w szczególnych przypadkach powoduje ryzyko wybuchu.
10. Paliwo należy przechowywać wyłącznie w przeznaczonych do tego celu pojemnikach.
11. Niektóre elementy silników spalinowych rozgrzewają się podczas pracy do wysokich temperatur. Podczas eksploatacji należy zachować ostrożność i stosować się do wskazówek ostrzegających, umieszczonych na urządzeniu

1.5. Bezpieczeństwo podczas konserwacji

Regularnie przeprowadzane przeglądy i konserwacja wydatnie zmniejsza możliwość wystąpienia usterek lub przerw w działaniu, oraz wydłuża żywotności urządzenia.

1. Należy zadbać, aby wszystkie naprawy silnika i innych elementów urządzenia, były przeprowadzane przez osoby posiadające odpowiednią wiedzę fachową w tym zakresie.
2. Przed demontażem osłon należy upewnić się, że wyłącznik silnika znajduje się w pozycji „OFF“.
3. Urządzenie należy utrzymywać w czystości i zwracać uwagę aby wszystkie oznaczenia i ostrzeżenia pozostały czytelne.
4. Niedozwolone jest używanie benzyny lub rozpuszczalników do czyszczenia elementów urządzenia. Opary z benzyny lub rozpuszczalników mogą spowodować wybuch.
5. Należy zadbać o właściwe przechowywanie urządzenia. Zalecane jest suche i czyste miejsce bez bezpośredniego dostępu dzieci.
6. **Zagrożenie życia!** Aby zapobiec porażeniu prądem urządzenie zostało wyposażone w specjalnie dobrane do tego modelu wyłączniki przeciążeniowe. W przypadku konieczności ich wymiany, należy użyć wyłącznie takiego samego typu wyłączników.

1.6. Zastosowanie CPG 4000 INV zgodnie z przeznaczeniem

Urządzenie przeznaczone jest do zasilania zwykłych odbiorników jak np. łańcuchy świetlne, elektronarzędzia (wiertarki, kompresory, pilarki elektryczne).

W przypadku zamiaru zasilenia instalacji stacjonarnych jak piec C.O., instalacji domowych, klimatyzatorów, lub podłączenia przyczep kempingowych lub camperów, konieczne jest wcześniejsze zasięgnięcie opinii fachowca.

Bardzo ważną właściwością danego odbiornika prądu jest jego moc rozruchowa, która może przekroczyć nawet 3-krotnie moc znamionową. Na ten element należy zwrócić szczególną uwagę.

Producent nie ponosi odpowiedzialności za szkody powstałe w wyniku niestosowania się do wskazówek niniejszej instrukcji użytkownika. Przed pierwszym uruchomieniem urządzenia należy dokładnie zapoznać się z instrukcją. W przypadku pojawienia się wątpliwości związanych z przygotowaniem do pracy i uruchomieniem urządzenia, należy zwrócić się bezpośrednio do producenta lub autoryzowanego serwisu. Prosimy aby pamiętać, że nasze urządzenia nie są skonstruowane z przeznaczeniem do użytku przemysłowego, profesjonalnego lub komercyjnego. Nie ponosimy odpowiedzialności za negatywne skutki korzystania z urządzenia niezgodnie z jego przeznaczeniem.

1.7. Ryzyka i zapobieganie

Ryzyko	Określenie	Zapobieganie
Bezpośredni kontakt z urządzeniem elektrycznym	Bezpośredni kontakt z urządzeniem elektrycznym mokrymi rękoma może prowadzić do porażenia prądem.	Należy unikać dotykania urządzenia mokrymi rękoma i zwracać uwagę na właściwe uziemienie.
Poparzenie	Dotknięcie tłumika może spowodować poparzenia.	Po skończonej pracy pozostawić urządzenie do ostygnięcia.
Uszkodzenie słuchu	Dłuższe przebywanie w bezpośredniej bliskości pracującego urządzenia może spowodować uszkodzenie słuchu.	Konieczne jest korzystanie ze słuchawek ochronnych.
Kontakt, Wdychanie	Wdychanie spalin może prowadzić do śmierci!	Nigdy nie korzystać z urządzenia w zamkniętych pomieszczeniach.
Pożar lub wybuch	Paliwo zasilające urządzenie może się zapalić.	Nigdy nie dopuszczać do pracy urządzenia w otoczeniu o ryzyku wystąpienia pożaru. Zabrania się tankowania urządzenia podczas jego pracy. Zabrania się palenia tytoniu.
Zagrożenie zanieczyszczenia środowiska	Wyciek paliwa lub oleju silnikowego powoduje zanieczyszczenie środowiska.	Należy unikać wycieku płynów eksploatacyjnych podczas konserwacji korzystając z odpowiednich pojemników spustowych.
Uszkodzenie podczas pracy	Praca urządzenia ustawionego na nierównym podłożu może doprowadzić do zatarcia silnika z powodu niedostatecznego smarowania.	Zwracać uwagę na właściwy dobór podłoża.

2. Opis urządzenia

1. Uchwyt
2. Korek wlewu paliwa
3. Panel obsługi
4. Linka rozruchowa
5. Dźwignia ssania
6. Przełącznik start/stop
7. Wyświetlacz LED
8. Gniazda 230 V
9. Gniazdo przewodu zacisków biegunowych 12 V
10. Włącznik trybu ECON
11. Wyłącznik bezpieczeństwa
12. Zacisk uziemienia
13. Filtr powietrza

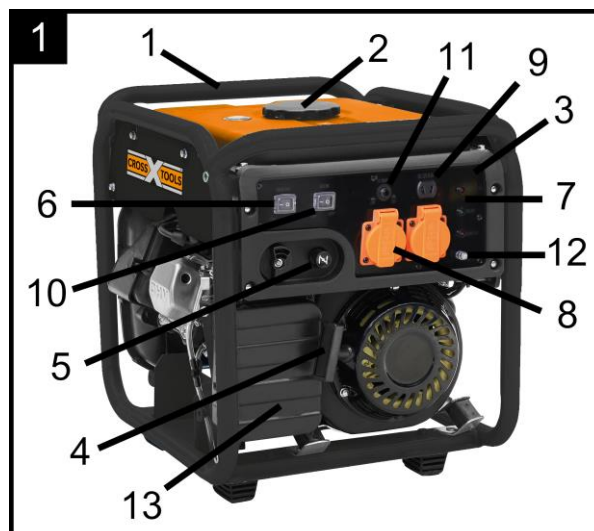

3. Zakres dostawy

Poniższe elementy powinny być zawartością opakowania. Proszę upewnić się o kompletności zakresu dostawy.

Generator

Instrukcja użytkownika

Przewód zacisków biegunowych 12 V

Czop oleju i pojemnik do wlewania oleju

Klucz do śwec, śrubokręt

W zależności od celu zastosowania może być potrzebny dodatkowy sprzęt.

Wskazówka: Jeżeli to możliwe, zachowaj oryginalne opakowanie po produkcji, do czasu upływu okresu gwarancji. Opakowanie podlega utylizacji zgodnie z obowiązującymi regulacjami.

4. Dane techniczne

Model	CPG4000INV
Klasa ochronności	IP23M
Moc znamionowa P_{nenn}	3,0 kW
Moc chwilowa P_{max}	3,5 kW
Napięcie znamionowe U_{nenn}	230 V-AC
Natężenie prądu znam.(AC) I_{nenn}	13 A
Częstotliwość F_{nenn}	50 Hz
Napięcie znamionowe U_{nenn}	12 V-DC
Natężenie prądu znam. (DC) I_{nenn}	8,3 A
Ilość i typ gniazd	1*12V/2*230V
Typ silnika	XG-170F
Nr homologacji	e9*2016/1628*2016/1628SRA1/P*1246*00 (V)
Pojemność silnika	207cm ³
Moc maks.	3,6kW / 4,9KM
Rodzaj paliwa	Benzyna $\overline{P\check{B}}$, min.90 oktanów(również E10)
Współczynnik sprawności	1cos φ
Klasa sprawności	G1

Model	CPG 4000 INV
Maks. temp. otoczenia	40°C
Maks. wysokość pracy	1000m.n.p.m.
Typ świecy zapłonowej	F7RTC
Ilość oleju	0,5 litra
Specyfikacja oleju	SAE 15 W 40
Poj. Zbiornika paliwa	8,5litrów
Wymiary urządzenia (cm)	48 x 40 x 45
Waga (netto)	ok.30 kg
Nr art.	68041

Informacja dotycząca emisji hałasu

Zmierzone wartości zgodnie z normą EN ISO 3744:

Poziom mocy akustycznej zmierzony LWA: 95 dB(A),

Poziom mocy akustycznej gwarantowany LWA: 96 dB(A)

Podane wartości przedstawiają poziom emisji i nie są nieuchronnie bezpiecznym poziomem roboczym.

Ponieważ istnieje zależność pomiędzy poziomami emisji a immisji, nie mogą one jednoznacznie posłużyć do wskazania odpowiednich środków ostrożności. Czynniki wpływające na bieżący poziom immisji muszą uwzględniać właściwości otoczenia pracy urządzenia, ewentualne inne źródła emisji hałasu np. ilość pracujących urządzeń i związanych z tym trybów i przedziałów czasu pracy, którym bezpośrednio poddany jest obsługujący/operator urządzenia. W wiarygodnych poziomach immisji mogą również występować różnice pomiędzy krajami. Niemniej te informacje przekazywane się obsługującemu/operatorowi urządzenia, aby umożliwić dokonanie oceny ryzyka i zagrożeń.

5. Service

W przypadku zgłoszeń reklamacyjnych lub/i napraw pogwarancyjnych prosimy zwracać bezpośrednio do:

W razie potrzeby aktualną instrukcję obsługi w formie pliku pdf można zamówić wysyłając zapytanie na adres e-mail: info@tippolska.pl



Dotyczy tylko krajów UE

Zakaz utylizacji użytego sprzętu razem z odpadami domowymi!

Zgodnie z Dyrektywą Europejską 2012/19/WE w sprawie zużytego sprzętu elektrycznego i elektronicznego oraz dostosowaniem jej do prawa krajowego, zużyte urządzenia elektryczne nie mogą być usuwane w formie nieposortowanych odpadów z gospodarstw domowych. Zużyty sprzęt elektryczny należy oddać do odpowiednich bezpłatnych punktów zbiorczych. Informacje w tym zakresie można uzyskać kontaktując się z miejscowym punktem utylizacji odpadów lub przedstawicielami władz lokalnych.



Lieber CROSS TOOLS Kunde,

vielen Dank, dass Sie sich für unser Produkt entschieden haben!

Hat alles geklappt und Sie sind 100% zufrieden mit dem Kauf? Dann hinterlassen Sie bitte eine ehrliche Kundenbewertung auf Amazon für uns. Weitere Kunden werden von Ihrer Erfahrung profitieren und sich über das Produkt freuen.

Sollten Sie technische Fragen oder Probleme bei der Inbetriebnahme haben, können Sie uns gerne unter folgenden Telefonnummern kontaktieren:

SERVICE-HOTLINE
+49 (0) 7263 9125-0

Montag bis Freitag von 08.00 bis 17.00 Uhr

Email: service@crosstools.de

TECHNIKER-SPRECHSTUNDE
+49 (0) 7263 9125-50

Montag bis Freitag von 15.00 bis 17.00 Uhr

T.I.P. Technische Industrie Produkte GmbH
Siemensstraße 17
D-74915 Waibstadt / Germany
Tel.: +49 (0) 7263 9125-0
Fax: +49 (0) 7263 9125-85
Webseite: <http://www.crosstools.de>